

In de maand oktober van het jaar 1698 lieten Jacob Crooneveen en zijn vrouw Arijantje hun boerderij met schuur aan de Voorweg in Zoetermeer na aan ene Melt van der Meer. In de schuur, die een volledig kerkinterieur verborg, werden sinds 1685 – na de 80-jarige oorlog officieel verboden – katholieke erediensten gehouden. Door het legaat kon de ‘kerckhuysinge’ ook na het overlijden van het echtpaar Crooneveen in gebruik blijven. Meer dan 130 jaar lang zouden de Zoetermeerse katholieken samenkomen in de schuurkerk aan de Voorweg. In 1817 kwam er, met de bouw van een katholieke kerk op de plaats van de huidige Nicolaaskerk in de Dorpsstraat, een einde aan de periode waarin katholieken stiekem naar de kerk moesten. De schuurkerk werd afgebroken en raakte langzaam in vergetelheid.

In 1996 stuitte de archeologische werkgroep Zoetermeer bij een opgraving naar aanleiding van de realisatie van de nieuwe provinciale weg Zoetermeer-Leidschendam, op de resten van de schuurkerk. Dit boek vertelt het verhaal van de Zoetermeerse schuurkerk en zijn gebruikers aan de hand van gegevens uit archieven en de vele voorwerpen die bij de archeologische opgraving aan het licht zijn gekomen.

De kerk van Crooneveen

1 Oct. 1690

In den Name des Heeren
Amen Redelijckelijc di engh gade
gode geseen gebedende sustaendel
sullen sijn ofte godes kofen
god ont in den jare na des gboorte
onser Heeren ende Zaligmakers
Jesu Christi gij acht en
tachtich geden xijde dage
des machts octode des middags
des kloocke ontrent twaelf ueren
voor mij Comis van Commis
Notaris gweelijc bij de. Ed. Hout
van Rotterdam geadmittaert
tot Schepvut kofiderende
als verode nadigensomde
geltijgde in di gader geseen
ghekomen des verjandig sijn
den verjandig Jacob Crooneveen
ende de vrouwe Arijantje sijn
Grande Rottic Lijde Lijde
Lijde

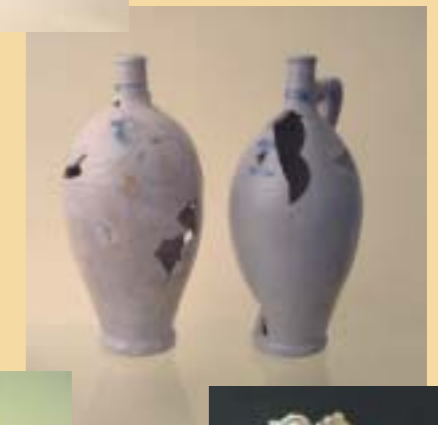

Archeologisch en historisch onderzoek
naar de Zoetermeerse schuurkerk

De kerk van Crooneveen

De kerk van Crooneveen

Historisch en archeologisch onderzoek
naar de Zoetermeerse schuurkerk

Deze uitgave is mogelijk gemaakt door de lichamelijke en geestelijke inzet van:

Ad van de Rijt, Agnes van Rheenen, Anneke Vollebregt, Ben van der Ven, Bouke Tuinstra, David Groothuizen, Dennis Weerwag, Duco Vollebregt, Ed Stevenhagen, Eric Dullaart, Jaap Tuinstra, Joke de Kler, Joyce van Dijk, Lowie van Zwet, Maarten Havinga, Marco Hesseling, Marco Mosselman, Martijn Hak, Michael Dirksen, Patrick van Domburg, Petra Vijverberg, Raymond Hacquebard, Remco Vermeulen, Ria Peters, Roger Sterk, Ron Tousain, Ron Lagas, Ronald Grootveld, Sonya Swarte, Sofie Carpentier en Ton Vermeulen.

De gebruikte afbeeldingen zijn afkomstig uit de collectie van het Historisch Genootschap Oud Soetermeer, tenzij anders vermeld.

Het graafwerk was mogelijk dankzij de bereidwilligheid van de familie Post, die ons hun tuin liet omwoelen. Ook zorgden ze voor koffie, groeven soms mee en verleenden verder alle medewerking!

Samenstelling en redactie

Ronald Grootveld, Bouke Tuinstra, Ton Vermeulen

Vormgeving

Bouke Tuinstra

Druk

Ridderprint Offsetdrukkerij BV, Ridderkerk

Uitgave

Historisch Genootschap Oud Soetermeer
(Archeologische Werkgroep Zoetermeer)

© Historisch Genootschap Oud Soetermeer.

Alles uit deze uitgave mag worden gekopieerd en/of openbaar gemaakt, mits met voorafgaande toestemming van de uitgever en met bronvermelding.

De kerk van Crooneveen: historisch en archeologisch onderzoek naar de Zoetermeerse schuurkerk / Ronald Grootveld, Bouke Tuinstra, Ton Vermeulen (samenst.). – ill. – Zoetermeer : Historisch Genootschap Oud Soetermeer, 2002. – Met lit.opg.



Inhoud

Graven op de Kerkwerf	7
Twee dorpen, één kerk	15
Kerken in een schuur	23
Geloven in vrijheid	41
Verantwoording	51
Publicatielijst	55

Kaders

<i>Beker met pagode</i>	10
<i>Buikwarmer</i>	10
<i>Water uit wijntonnen</i>	11
<i>Een monster stront</i>	12
<i>Een fluitje van een cent?</i>	13
<i>Een merkwaardige kan</i>	13
<i>Trappaal</i>	14
<i>Uit een vaatje tappen</i>	16
<i>Een koeienoog als vensterglas</i>	17
<i>Waterkruiken</i>	19
<i>Wijwaterbakje</i>	21
<i>Fluitglas met vleugels</i>	24
<i>Wijnflessen</i>	24
<i>De kleren van de pastoor</i>	26
<i>Stralenkrans</i>	28
<i>Glasservies</i>	31
<i>Porselein</i>	32
<i>In de goot beland</i>	34
<i>Haardplaat</i>	35
<i>Tuitkannetje</i>	36
<i>De spullen van de pastoor, 1809</i>	37
<i>Delftswit vaatwerk</i>	38
<i>Roemer</i>	39
<i>Kerkzilver</i>	42
<i>Vlees in de kuip</i>	43
<i>Kelk</i>	46

5

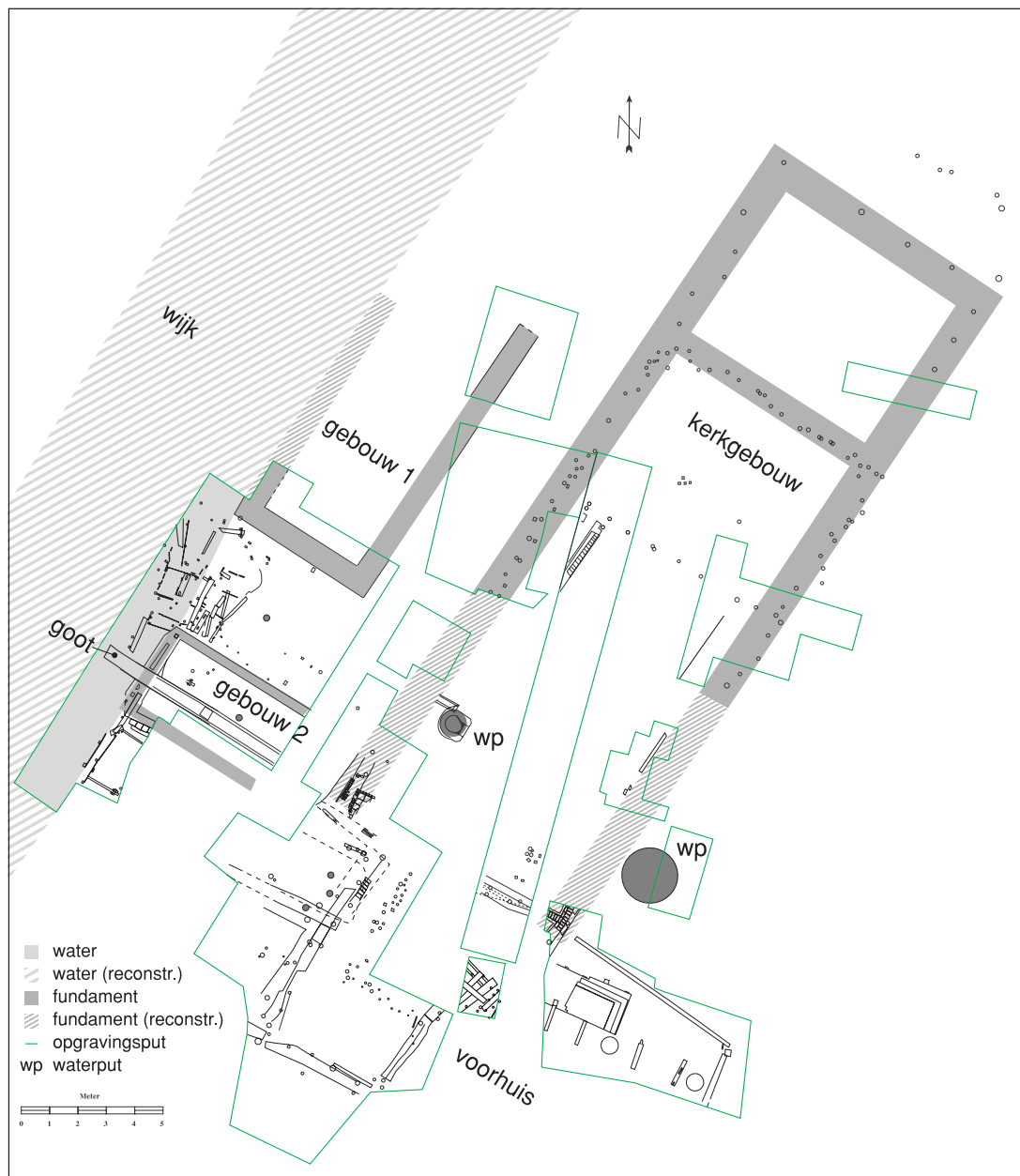

Vlaktekening met alle teruggevonden sporen. Schaal ca. 1:250.

Graven op de Kerkwerf

Het archeologisch onderzoek

Een groot deel van het grondgebied van de gemeente Zoetermeer bestaat uit polders die vooral in de late 18de eeuw zijn drooggelegd. Omdat deze polders daarna voornamelijk voor de landbouw zijn gebruikt, is de kans er interessante sporen terug te vinden klein. Het archeologisch onderzoek beperkt zich in Zoetermeer daarom hoofdzakelijk tot de infrastructuur die van vóór de inpoldering stamt: oude wegen, weteringen en dijken. Naast de oude dorpskern rondom de Dorpsstraat valt hierbij te denken aan de oude verbindingswegen en vaarwegen zoals bijvoorbeeld de Delftse- en Leidsewallenwetering, de Zegwaartseweg en de Voorweg.

In 1996 werd na een lange procedure begonnen met de aanleg van de N469, de provinciale weg die Zoetermeer met Leidschendam verbindt. De nieuwe weg loopt door de polders ten westen van Zoetermeer en sluit aan op de Amerikaweg, de westelijke arm van de hoofdstructuur van het Zoetermeerse stadswegennet. De twee moderne verbindingswegen sluiten op elkaar aan bij de kruising met een derde, veel oudere verbindingsweg: de Voorweg. De ouderdom van de Voorweg is niet helemaal zeker, maar mogelijk wordt deze weg al genoemd in een archiefstuk uit 1296.

Een woonhuis uit 1960, dat vlak bij de kruising aan de Voorweg stond, moest wijken voor de nieuwe aansluiting met de N469. De bewoners waren echter zo vriendelijk toestemming te geven om al ruim vóór de datum van de sloop met het archeologisch onderzoek te starten.

Archeologisch onderzoek start meestal met een kort historisch onderzoek voorafgaand aan het veldwerk. Een belangrijke bron voor deze historische inventarisatie zijn oude kaarten. Op kaarten van vóór 1960 is het perceel Voorweg 190 leeg: het was in gebruik als weidegrond. Op de eerste kadasterkaart uit 1832 is het perceel ook leeg, maar voorzien van de intrigerende vermelding: “Kerke Werf”. Verder historisch speurwerk geeft aan dat we hier met een heel bijzonder plekje te maken hebben: de locatie van de uit overlevering bekende Zoetermeerse schuurkerk. Deze schuurkerk zag er van buiten uit als een eenvoudige boerenschuur, maar was van binnen een volwaardige kerk en bood onderdak aan rooms-katholieke gelovigen in de periode dat het “paapse” geloof in Nederland welliswaar verboden was maar oogluikend werd toegelaten. De Zoetermeerse schuurkerk werd in 1685 gesticht in een gedeelte van een reeds bestaande boerderij en in 1819 afgebroken toen een katholieke kerk in de Dorpsstraat werd ingewijd.

Van april tot december 1996 is door vrijwilligers van de AWZ vrijwel elk weekeinde op de kerkwerf gegraven. Na de sloop van de bestaande bebouwing kon vrijwel het hele terrein worden onderzocht. Wel bleek op een aantal plaatsen de fundering van het woonhuis uit 1960 de bodem tot aanzienlijke diepte te hebben verstoord. Uiteindelijk werd een tiental opgravingsputten uitgezet. De aangetroffen funderingen, beschoeiingen en andere bebouwingsresten zijn toe te schrijven aan een aantal verschillende bouwwerken die tijdens diverse, soms overlappende, perioden op het terrein aanwezig waren (zie blz. 6).

Wijk

Aan de westzijde van het terrein is de beschoeiing teruggevonden van de insteekhaven of wijk die het schuurkerkperceel aan één kant afsloot. Het grootste gedeelte van de wijk ligt ten noordwesten van het opgravingsterrein, deels onder het oude tracé van de Amerikaweg en is daarom niet onderzocht. De wijk is ook op oude kaarten duidelijk terug te vinden en is pas in de jaren 60 van de twintigste eeuw gedempt.

De oorspronkelijke beschoeiing van de wijk bestond waarschijnlijk uit door palen gesteunde verticale planken die tegen wegzakken beschermd werden door middel van zogenaamde trekballen. Dit zijn horizontale balken die aan de beschoeiing waren bevestigd en die met een dwarsbalkje en twee palen in de oever werden verankerd. Dit type beschoeiing was aan de zuidkant van het opgegraven stuk wijk nog terug te vinden. Verder noordelijk werd de beschoeiing complexer door de funderingen van twee gebouwen die langs het water stonden (gebouw 1 en 2). Gebouw 2 stond pal aan de waterkant en de westzijde van de fundering diende tevens als beschoeiing van de wijk. Binnen het gebouw teruggevonden stukken trekballen wijzen er op dat de wijk ouder is dan het

8

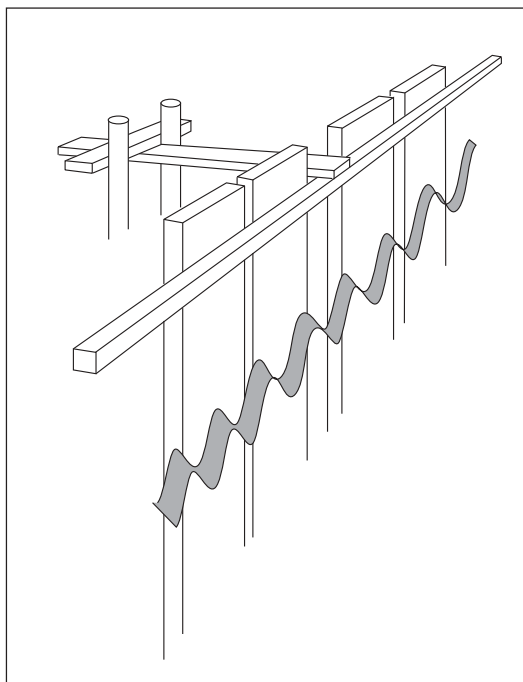

Schets van een beschoeiing met trekballenconstructie.

gebouw en dat de beschoeiing oorspronkelijk doorliep. Tussen gebouw 1 en 2 is de beschoeiing zeer complex, met resten trekballenconstructie en zeer veel planken en palen. Dit was een beschutte plek waar men bij het water kon, en blijkbaar werden er steeds nieuwe steigertjes en andere constructies aangelegd om bijvoorbeeld de was te doen in de wijk. Dit soort steigertjes is nu nog – zij het in betonnen vorm – veelvuldig langs de Voorwegwetering terug te vinden. Tussen deze houtresten en in de wijk zelf werden zeer veel gebruiksvoorwerpen uit de 17de en 18de eeuw aangetroffen, terwijl slechts een heel klein deel van de totale oppervlakte van de wijk is onderzocht. Blijkbaar gebruikte men de wijk niet alleen als wasplaats en (zoals later zal blijken) riolering, maar ook als stortplaats voor afval en tevens om de vaat te spoelen.

De beschoeiing verder noordelijk en langs gebouw 1 is niet onderzocht omdat deze in het talud van het tracé van de Amerikaweg lag.

Funderingen

Er zijn bij de opgraving veel funderingresten teruggevonden, maar vaak bleken ze juist te ontbreken op plaatsen waar ze werden verwacht. Muren houden plotseling op, funderingen verdwijnen zonder een spoor na te laten. Hieruit kunnen we in ieder geval de conclusie trekken dat er in de loop van de tijd behoorlijk veel bouwactiviteiten op het terrein hebben plaatsgevonden. De verstoring van oude funderingsresten is gedeeltelijk terug te voeren op de bouw (in 1960) en de sloop (in 1996) van het pand Voorweg 190. Een groot deel moet echter ook stammen uit de tijd van de sloop van de schuurkerk (in 1819) en ver daarvoor.

Van drie panden is het mogelijk een gedeelte van de plattegrond, of in ieder geval van de omtrek, te reconstrueren.

Gebouw 1

Aan de westzijde van het terrein werd een brede fundering aangetroffen van rode steen. Deze fundering bestond uit rechtstreeks op de veengrond gestapelde bakstenen zonder

De kerkwerf op oude kaarten en luchtfoto's

Rechts is het opgravingssterrein aangegeven op een recente stadsplattegrond. Het terrein lag tussen de sprinterlijn naar Den Haag en de Amerikaweg. Op het kaartje is het nieuwe tracé van de Amerikaweg met de aansluiting op de N469 weergegeven; de weg loopt over het opgravingssterrein heen.



Links de situatie zoals die voor de opgraving werd aangetroffen in vogelvlucht. Het nieuwe tracé van de Amerikaweg loopt dwars over het huis in plaats van, zoals of de foto, met een slinger eromheen.

De knik in de oever van de Voorwegwetering links van de brug geeft de plaats aan waar de insteekhaven is geweest.

Rechts de situatie rond 1960. Het opgravingssterrein is in gebruik als weiland. Er is geen bebouwing; de plaats van de insteekhaven is te zien aan de knik in de oever van de Voorwegwetering en in een verkleuring in het gras.



Links het perceel op de eerste kadasterkaart, opgemeten in 1830. Er is geen bebouwing, alleen de vermelding "Kerke Werf". De insteekhaven is al wel aanwezig.

Rechts de Kerkwerf op de kaart die Klaas Vis in 1772 maakte ter gelegenheid van de inpoldering van de Buytenweghse Polder. Naast de wijk zijn twee gebouwen te zien: een T-vormig gebouwen en een schuur links daarvan. Het eerste is het kerkgebouw met een dwars daarop geplaatst voorhuis. Het laatste gebouw is vermoedelijk ook teruggevonden: gebouw 1.



Beker met pagode

Dikwandige glazen bekers werden veel gebruikt in de 18de eeuw; ook bij de schuurkerk is er een aantal van gevonden. Deze beker is voorzien van een gravure of slijping die met een rad, een draaiend koperen schijfje, werd aangebracht. In deze tijd was alles uit China hevig in de mode, denk maar aan zijde, porselein en thee. Daarom werden ook op glas Chinese voorstellingen, chinoiserie, aangebracht. In dit geval een pagode. Het stevig ogende glas is vanuit Bohemen (een gebied in het huidige Tsjechië) of Duitsland geïmporteerd.



onderheing of zelfs een ondersteunende plank. Zo'n fundering kan erg gemakkelijk verzakken, en kan daarom weinig gewicht dragen. Vermoedelijk waren de muren die op deze fundering rustten dan ook niet van baksteen maar van hout. Het gebouw was circa 5 meter breed en in ieder geval ruim 10 meter lang. De fundering van de achtergevel van het gebouw is niet aangetroffen. Blijkbaar zijn de stenen daar ooit weggehaald en voor andere doeleinden gebruikt. Doordat de fundering uit louter bakstenen bestond was er in de grond geen spoor meer van terug te vinden.

Over de datering van dit pand is niet veel te zeggen. Aan de hand van het steenformaat zou dit pand één van de oudere op het terrein kunnen zijn, maar stenen werden vroeger vaak hergebruikt. Onder de fundering werd een kleine concentratie scherven gevonden, onder andere van een aspot die vermoedelijk

stamt uit de late 16e eeuw; het gebouw zal dus niet van vóór die tijd stammen. Het gebouw lag langs de oever van de wijk, mogelijk liep het water met een kleine bocht om het gebouw heen.

Mogelijk is het dit gebouw dat we op de 17de eeuwse kaarten aan de oostkant van het kerkgebouw zien staan.

Gebouw 2

De fundering van het tweede gebouw ligt juist ten zuiden van die van gebouw 1. Deze fundering is ongeveer 3 meter breed en tenminste 5,50 meter lang en bestaat uit rode bakstenen op zware balken van eikenhout. Ook van deze fundering zijn maar twee hoeken teruggevonden (de twee westelijke); de oostelijke kant van de fundering is bij latere grondwerken verdwenen. Ook dit gebouw



Buikwarmer

Deze ovale, iets gekromde en ongeveer 2 cm dikke aardewerken plaat is waarschijnlijk een buikwarmer. Deze werd 's avonds op de kachel of bij het haardvuur warm gemaakt. Met een koordje kon de buikwarmer rond het middel worden bevestigd. De bovenkant is voorzien van een oor waaraan de buikwarmer van de kachel getild kon worden.

Water uit wijntonnen

Op het terrein is een kleine waterput gevonden. De schacht van de waterput bestond uit drie eikenhouten tonnen boven op elkaar. Naar alle waarschijnlijkheid zijn dit hergebruikte oude tonnen. Ze zijn mogelijk gevuld met wijn of bier aangevoerd en nadat hun inhoud was geconsumeerd opnieuw gebruikt. Op de duigen van de tonnen is een aantal in het hout gekerfde kuipersmerken aangetroffen. Boven de grond had de put een opbouw van bakstenen. De met zorg aangelegde waterput werd waarschijnlijk gebruikt voor het winnen van drinkwater. Dat kan aan de Voorweg geen probleem geweest zijn, het perceel werd omringd door water, en tot de droogmaking van de Buytenwegse polder was er eerder sprake van een overloed. Wanneer men op een willekeurige plek een gat van meer dan een meter diep groef kwam het grondwater vanzelf aan het licht. Hoewel dit waarschijnlijk wel gedronken werd, was het voor het oog niet aantrekkelijk. Doordat het opwelt uit veengrond is dit grondwater namelijk geelbruin van kleur. Bij deze waterput is daarom door de veenlaag heen gegraven tot de onderliggende zeelei, die ter plaatse zoveel zavel (zandige klei) bevat dat deze water doorlaat. Om het bruine veenwater tegen te houden is de put aan de buitenkant voorzien van een laag ondoordringbare klei. Op de bodem lag een laagje schelpen om te voorkomen dat de kleigrond zou worden omgewoeld: dan zou het water alsnog troebel worden.



De waterput van houten tonnen wordt ingemeten.

lag direct langs het water; de fundering ervan diende tevens als beschoeiing. In het gebouw zijn nog resten van een trekbalconstructie aangetroffen van een eerdere beschoeiing; de wijk was er dus ook al vóór de bouw van dit pand. Aan de zuidkant van het gebouw was een smal stoepje aan het water, de beschoeiing liep vanaf de zuidwesthoek in zuidelijke richting naar de Voorweg wetering. Dwars door de fundering van gebouw 2 is in later tijden een grote goot aangelegd. Toen deze voorganger van een rioolbuis tot stand kwam, waarschijnlijk in de 18de eeuw, was het pand blijkbaar reeds afgebroken. De rioolgravers zullen onaangenaam verrast zijn toen ze de zware houten funderingsconstructie op hun pad vonden; deze belette hen de goot uit te laten monden in het water van de wijk. In de fundering is met grof geweld een gat gemaakt om de goot door te laten.

Kerkgebouw

Het derde gebouw waarvan herkenbare contouren zijn teruggevonden ligt iets meer naar het oosten op het terrein. De sporen van de fundering ervan bestaan louter uit tientallen palen. Deze vormen een rechthoek met een breedte van 9 meter en een lengte van 17 meter. Aan de zuidzijde (voorkant) is geen duidelijk einde van de fundering teruggevonden, het gebouw was dus nog langer, mogelijk zelfs 27 meter lang. De achterste 7 meter van het gebouw zijn van de rest afgescheiden met een rij palen dwars op het gebouw; ook zijn de palen hier minder dicht naast elkaar geslagen. Naar alle waarschijnlijkheid betreft dit een latere uitbreiding van het pand, wellicht de uit archiefonderzoek bekende loods uit 1768. Vijf meter richting voorzijde staat nog een rij palen dwars; dit

was mogelijk de fundering van een binnenmuur of – een aantrekkelijke gedachte – van een galerij. Gezien de afmetingen ligt het voor de hand om aan te nemen dat dit het kerkgebouw was.

Voorhuis

De rest van de funderingen aan de voorkant van het perceel is zeer moeilijk te duiden. We zien hier waarschijnlijk resten van tenminste twee of drie opeenvolgende gebouwen – voorhuizen waarbij elke opvolger de fundamenten van zijn voorgangers gedeeltelijk heeft verstoord. Opvallend is een keldertje aan de westkant, dat mogelijk het gemak (toilet) huisvestte dat hoorde bij de eerder genoemde goot. De goot is veel groter dan de exemplaren die gewoonlijk bij woonhuizen

Een monster stront

Tijdens de opgraving kwam een stenen goot tevoorschijn die naar de sloot liep, een vorm van riolering uit het einde van de 18de eeuw. In die goot werd nog een grote hoeveelheid afval, beter gezegd 'stront', aangetroffen. Door dit afval te onderzoeken op de aanwezigheid van zaden, kan bepaald worden wat de eetgewoonten waren van de bewoners in dit kerkelijke pand.

*Allereerst vallen de grote hoeveelheden vruchtzaden op van bramen, frambozen (*rubus fruticosus*) en aalbessen (*ribus silvestre*). Daarnaast werden ook de resten van appels (*malus silvestis*), zoete en zure kersen (*prunus avium/cerasus*), aardbeien (*fragaria ananassa*) en vijgen (*ficus carica*) aangetroffen. De vijgen werden niet lokaal geplukt, die waren afkomstig uit het gebied rond de Middellandse Zee en men gebruikte ze ook als zoetmiddel.*

*Voor de warme maaltijden vormde zwarte mosterd (*brassica nigra*, op de aardappelen) een belangrijk ingrediënt.*

*Daarnaast werden ook nog zaden aangetroffen van vlas (*linum augustifolium*), stekende bies (*scirpus americanus*) en witte en korrelganzevoet (*chenopodium album/polyspermum*). Van vlas maakte men touw, bies werd gebruikt om stoelzittingen te vullen en de korrelganzevoet was een onkruid dat veelvuldig voorkwam op akkers en weiden.*



Een fluitje van een cent?

Dit stukje bewerkt bot met een lengte van ongeveer 5 cm ziet er op het eerste gezicht uit als een fluitje.

Aan één kant van het botje zit een inkeping die sterk doet denken aan het mondstuk van een fluit. In de lengterichting is vanaf dit mondstuk een kanaal van enkele centimeters lang geboord. Verderop is er dwars hierop nog een gaatje geboord; dit gat staat echter niet in verbinding met het kanaal. Het uiteinde maakt de indruk sterk afgesleten te zijn. Tot op heden is het niet gelukt aan dit voorwerp enig geluid te ontlokken.



en boerderijen worden aangetroffen, en hoorde dus waarschijnlijk bij de faciliteiten van het kerkgebouw. Met honderden kerkgangers per week, die ook vaak nog uren moesten lopen van en naar huis, zal ook de behoefte aan sanitaire voorzieningen groot zijn geweest. Een direct verband tussen het keldertje en de goot kon helaas niet worden aangetoond.

Aan de oostzijde van het terrein werden ook resten van een kelder gevonden, maar van een andere aard. De vloer van deze kelder werd gevormd door een dikke plank met plavuizen en bakstenen, geheel afgezet met Delftsblauwe tegels. Een gedeelte van het opgaande muurwerk was nog aanwezig en

dit was ook met tegels bezet. Deze tegels waren echter niet voor de sier aangebracht; een groot aantal was ondersteboven gezet. Dat maakte ook geen verschil; dit was geen kelder waar veel mensen over de vloer kwamen; belangrijker was het dat de wanden waterdicht waren. Het betrof namelijk een waterkelder. Er werd drinkwater in opgeslagen voor dorstige tijden.

Verder werden op het terrein twee waterputten gevonden. De kleinste en oudste bestond uit een drietal oude wijntonnen boven elkaar in de grond, tot een diepte van bijna 4 meter. Aan de oppervlakte was een opbouw van bakstenen gemetseld. De put bevindt zich binnen de vermoedelijke fundering van



Een merkwaardige kan

Het komt regelmatig voor dat tijdens een archeologische opgraving een voorwerp wordt aangetroffen waarvan de functie niet meteen duidelijk is. Zo ook met deze langwerpige kan. De kan is gemaakt van roodbakend aardewerk en is aan de buitenkant voorzien van een laag loodglazuur. Ongeveer halverwege de hoogte zit één oor. Doordat het aardewerk erg dik is – 2 tot 3 cm – is het voorwerp behoorlijk zwaar.



Trappaal

Op de laatste dag van de opgraving – de bodem was door de aannemer al tot anderhalve meter afgegraven – werd nog een spectaculaire vondst gedaan: de spil van een spiltrap. Deze paal met een lengte van ongeveer 4 m heeft een aantal inkepingen op gelijkmatige afstand en schroefgewijs rond de paal. Hierin werden de treden van de spil- of wenteltrap bevestigd. Het is waarschijnlijk dat de spiltrap onderdeel heeft uitgemaakt van de bebouwing ten tijde van de schuurkerk. Wellicht is het de trap naar de galerij of naar het orgel geweest.

het kerkgebouw. Wellicht hoorde deze waterput bij de schuur van het boerenbedrijf en is hij gedempt toen de schuur zijn agrarische functie verloor en werd ingericht als kerk. De nieuwe put werd juist buiten het kerkgebouw

aangelegd. Deze put valt op door zijn grootte, er waren in de kerk dan ook vast vele dorstigen te laven.



Een overzicht over een deel van het opgravingsterrein met rechts op de achtergrond de Voorweg.

Twee dorpen, één kerk

De parochiegeschiedenis in vogelvlucht

In de middeleeuwen

Voor de middeleeuwers was het leven, althans op kerkelijk gebied, aanzienlijk eenvoudiger dan tegenwoordig. Er was in die tijd nog geen sprake van tientallen verschillende kerkgenootschappen en levensbeschouwelijke organisaties zoals nu. De algemene overtuiging in het Holland van toen was dat er één God was, één kerk en dat de kerkelijke en wereldlijke overheid met respect en ontzag bejegend dienden te worden. De eerste kerkelijke autoriteit in Zoetermeer die we bij naam kennen, is “paep” Allaert, die in 1333 een boete aan de baljuw van Rijnland

moest betalen. Al veel eerder moet er echter in Zoetermeer en het aangrenzende Zegwaard een kerk hebben gestaan. De eerste bewoners vestigden zich hier omstreeks het jaar 1000 in de buurt van het Zoetermeerse Meer, de huidige Meerpolder. Zij hadden een – waarschijnlijk houten – kapelletje tot hun beschikking, dat stond aan de Zwaardslotseweg. Rond het jaar 1200 vestigden de eerste boeren zich aan de Zegwaardseweg en ook zij hadden een kapelletje, dat helemaal in het uiterste puntje van hun gebied stond, aan de latere Dorpsstraat, waar nu de Stationsstraat begint. De beide bewoningskernen groeiden naar elkaar toe en tussen 1250 en



De toren van de Oude Kerk bepaalt het dorpsgezicht vanaf de Delftsewallen (aquarel door A. van den Berg).

Uit een vaatje tappen

Dranken zoals bier en wijn werden vaak aangevoerd in houten vaten. Om de drank op een gecontroleerde manier uit het vat te krijgen is in het vat een gat aangebracht: het spongat. In dit spongat wordt een holle buis, de tap, vastgezet. In de tap past weer een kraan: een stop met een gat erin geboord. Door de kraan te draaien kan men de stroom wijn of bier naar wens instellen.

Bij de opgraving zijn twee houten tappen gevonden, waarvan één met bijbehorende kraan.

Het complete stel is hier afgebeeld. De rechterkant van de tap zat in het vat, aan de linkerkant zit de uitstroomopening. Onderaan de kraan is nog een tweede gat zichtbaar; hierin zat waarschijnlijk een spie om te voorkomen dat men per ongeluk de kraan uit de tap trok.



1300 werd langzamerhand een nieuw gemeenschappelijk centrum gevormd aan de Dorpsstraat. Wat was er logischer dan het bouwen van een gezamenlijke kerk tot meerdere eer en glorie van de Allerhoogste en tot nut van de inwoners? De kerk was in die tijd namelijk vaak het enige grote gebouw in een dorp en werd dan ook gebruikt voor allerlei openbare bijeenkomsten. Hij was eigendom van de gezamenlijke inwoners, die een parochie vormden. Aan het hoofd van de parochie stond de pastoor, die door de stichter van de kerk werd benoemd. De archieven laten ons over deze stichting helaas in de steek. Wel kunnen we een reconstructie proberen te maken op grond van latere gegevens.

Van Zegwaart weten we dat heer Florens van Brederode, heer van den Doortoge, daar aan het einde van de dertiende eeuw ambachtsheer was. Dat betekende dat hij bestuurders van het dorp mocht benoemen en daar als rechter kon optreden. In Zoetermeer wordt Dirk III, heer van Brederode, in 1367 als ambachtsheer vermeld. Florens en Dirk hadden een gezamenlijk voorvader, Dirk I, heer van Brederode, die in het begin van de dertiende eeuw leefde en een belangrijk edelman was. Mogelijkerwijs had hij destijds al bepaalde rechten in Zoetermeer en het latere Zegwaart en zou hij de stichter van de eerste kerk aan de Zwaardslootseweg kunnen zijn. Zo'n gezamenlijke historie van de twee dorpen zou

wel verklaren waarom Zoetermeer en Zegwaart in de middeleeuwen samen één parochie vormden en samen ook maar één kerk hadden. Die kerk stond in ieder geval al voor 1367 op de plaats van de tegenwoordige Oude Kerk aan de Dorpsstraat, op Zegwaarts grondgebied, maar de ambachtsheer van Zoetermeer benoemde de pastoor. Dit bleek in 1407 toen de heer van Brederode de ambachtsheerlijke rechten overdroeg: "dat ambacht van Zoetermeer mit sinen toebehoeren, also die ghiften van der kerken, die visscherijen ende vogelryen (...) mit alle renten ende vervallen enen ambachtsheer toebehoerende, gelijke die here van Brederode die voirtijts gehadt (...) hebben". Wel waren de lasten eerlijk verdeeld: van de twee godshuismeesters, later kerkmeesters, kwam er altijd één uit Zegwaart en één uit Zoetermeer. Deze heren voerden de administratie van het kerkgebouw en waren verantwoordelijk voor het onderhoud. In 1502 waren dit bijvoorbeeld Claes Pieter Meynertszoon en Jacop Walichszoon, die een kerk hadden te onderhouden waarin wekelijks – zo niet vaker – ongeveer 500 inwoners de viering van de mis bijwoonden. In dat zelfde jaar werd Evert Pieterszoon pastoor in Zoetermeer-Zegwaart. Hij was toen 50 jaar oud en zou hier tot aan zijn overlijden omstreeks 1521 blijven. Eén van zijn latere opvolgers was Floris Grijp, wiens grafsteen uit 1557 nog in de torenvloer van de Oude Kerk aan de Dorpsstraat ligt.

Een koeienoog als vensterglas

In de grond bij de schuurkerk werd veel glas gevonden. Niet alleen restanten van drinkglazen maar ook vensterglas. Een deel hiervan bestaat uit glas-in-loodramen, waaronder zich een fragment van een zogenaamd koeienoog bevindt.

Voor het maken van ruitjes werd een glasbel geblazen, die door ronddraaien steeds platter werd. De blaaspijp werd dan weggehaald en de glasblazer of zijn hulpje plaatste een ijzeren staaf, pontlijzer, waarmee (wederom door hard ronddraaien) de opening van de glasbel steeds verder werd verwijld, totdat een platte schijf ontstond. Deze schijf glas werd in ruitvormige stukjes gesneden. Op de plaats waar het pontlijzer had gezeten was het glas dikker en onregelmatig; dat koeienoog werd vaak voor stalramen gebruikt.

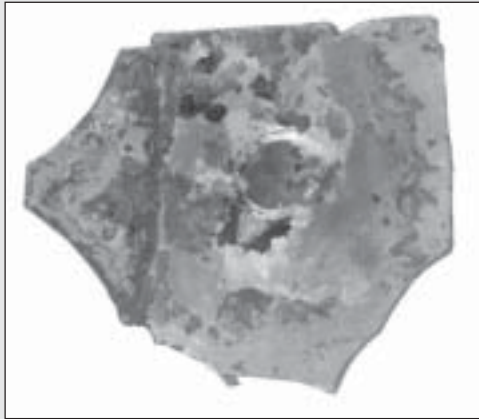

Ketterij

De plaatselijke priesters waren vaak eenvoudige lieden die soms niet eens konden lezen of schrijven. Zij moesten gewoon helpen op het land of, zoals in Zoetermeer en Zegwaard "turf te delven (...) ende weyden wat koyen (koeien)". In 1514 meldden de inwoners dat zij "doen grooten arbeyt 's morgens vrouch ende 's avons laet om huere cost te winnen". Het was dus geen vetpot en de luttele gulden-tjes die jaarlijks als "papelijke proven" voor het eten en drinken van de pastoor werden geïnd, waren vast niet genoeg om van rond te komen. De hogere geestelijkheid daarentegen, de bisschoppen en de kloosterorden, hadden zich in de loop der eeuwen fors kunnen verrijken. Zij hadden vaak goede (familie)banden met rijke bestuurders en baadden zich in weelde. De kloof tussen de deugden die volgens de Bijbel beleden moesten worden en de praktijk werd steeds groter. Een van de uitwassen was het zogenaamde aflatensysteem, waarbij de gelovige in ruil voor een vaak flinke som geld, zijn zaligheid na de dood kon kopen. Al in de veertiende eeuw keerden gewone mensen zich tegen de heersende praktijk in wat zij noemden "der papen kerke", oftewel de kerk van de priesters en niet van God. In 1517 kreeg de nieuwe leer een forse impuls door de publicatie van de 95 stellingen van Maarten Luther, een

Duitse monnik die goed nadacht, dat kon formuleren en ook nog eens hoge bescherming genoot. Het kwam sommige Duitse vorsten maar al te goed uit hun geldnood te lenigen door het zich toeëigenen van kerk- en kloostergoederen. Daar waar keizer Karel V de macht had, onder andere in de toenmalige Nederlanden, sloeg hij keihard terug. Andersdenkenden – kettters – moesten worden verbrand, in de hoop zo het gedachtengoed uit te roeien. Al in 1523 stierf de eerste protestant op een brandstapel in Brussel. Alle pogingen van de keizer ten spijt bleek de nieuwe leer niet uit te roeien. Hoe sterker de ideeën werden bestreden, des te krachtiger keerden de aanhangers zich tegen de keizer en des te beter organiseerden zij zich. Toen Karel V in 1555 de macht overdroeg aan zijn zoon Philips II, leefde de hoop op dat het regime wellicht wat milder zou worden. Men kwam bedrogen uit: in bloedige geloofsijver overtrof Philips zijn vader en bovendien zette hij diens centralisatiepolitiek met verdubbelde kracht voort. Behalve het volk joeg hij op die manier ook de plaatselijke bestuurders, de adel, tegen zich in het harnas. Zij raakten immers steeds meer macht kwijt aan Brussel, de toenmalige zetel van het bestuur. Toen de Hollandse edelen na hun beroemde smeekschrift met een kluitje in het riet waren gestuurd, schoot de vlam in de pan. Het volk liep te hoop en de beelden-

storm was het gevolg. Overal in de Lage Landen werden kloosters en kerken geplunderd en vernield. De komst van de hertog van Alva, die namens de koning orde op zaken moest stellen, verergerde de zaken alleen maar. Groeperingen van ontevredenen, waar onder ook katholieken, in Holland en later ook in de andere provincies kwamen in opstand. Zij gingen een strijd aan met hun vorst, die later als Tachtigjarige Oorlog geboekstaafd zou worden.

De kerk gaat om

De strijd tegen de Spaanse machthebbers werd op verschillende plaatsen gestreden en zoals altijd in oorlogen, was vooral het gewone volk er de dupe van. Behalve door het opleggen van allerlei belastingen teneinde de oorlogskosten te kunnen bestrijden, werd de plaatselijke bevolking lastig gevallen door rondtrekkende soldaten en werd ze geteisterd door het om strategische redenen onder water zetten van haar landerijen. In Zoetermeer en Zegwaart gebeurde dat bijvoorbeeld in 1574, toen de geuzen trachtten de stad Leiden te ontzetten van de Spaanse bezetting en daarvoor een groot deel van het land tussen Maas en Rijn lieten onderstromen. Er werd flink gevochten rondom Zoetermeer, dat op de route lag. De woning van de pastoor, ter plaatse waar nu 't Oude Huis in de Dorpsstraat staat, brandde af en de kerk werd mogelijk geplunderd. Bovendien sliepen de soldaten in het godshuis, dat immers het enige grote gebouw ter plaatse was. De in 1569/1570 aangestelde pastoor Petrus Corneliszoon Koninck hield het waarschijnlijk omstreeks die tijd voor gezien. Tenminste, al in 1575 stond in Zoetermeer de eerste dominee op de kansel: Wijnandus van Beeck. In hoeverre de pastoor het protestantse gedachtengoed al was toegedaan, weten we niet. Zijn vertrek hoeft niet automatisch te maken te hebben met de komst van de fanatieke geuzen, die in elke priester een vertegenwoordiger van de kerk van de gehate Spaanse koning zagen. De bevolking bleef waarschijnlijk gewoon massaal naar de kerk komen, of er nu een pastoor of een dominee stond. Er was immers maar één kerk? En deed die kerk ook niet handig aan armenzorg? Slechts een klein deel van de bevolking

was oprecht de protestantse overtuiging toegedaan. Doordat de afkeer van de katholieke godsdienst verbonden werd met het tirannieke bestuur, meenden de opstandelingen, toen ze eenmaal de touwtjes in handen hadden, de openbare uitoefening van de katholieke eredienst te moeten verbieden. Je mocht wel katholiek zijn – vrijheid van godsdienst stond hoog in het vaandel – als je dat maar niet openlijk toonde. Dit gold overigens ook de joden en later de remonstranten. Uiteraard ontstond door dat verbod een tegenbeweging van getrouwen aan de oude kerk. En niet alle priesters waren vertrokken! Hoewel, in 1602 waren er voor de Nederlanden boven de grote rivieren, inclusief een deel van noordelijk West-Duitsland, slechts ongeveer 70 priesters beschikbaar. Generaties lang zouden de Zoetermeeders van een eigen pastoor verstoken blijven. Overal in het land nestelden zich wel de hervormde predikanten, al dan niet tegen de zin van soms katholiek gebleven ambachtsheren.

Regiopriesters

De aan het katholieke geloof trouw gebleven dorpingen moesten zich behelpen met rondreizende priesters die, als ze eenmaal ter plaatse kwamen, een enorme inhaalslag aan sacramenten hadden toe te dienen. Vanuit Delft opereerde Sasbout Vosmeer en vanuit Den Haag Engelbert Kenniphove. Diens doopboek is bewaard gebleven en dat begint in 1605. Al vroeg komen hier doopinschrijvingen van Zoetermeeders in voor. Het zou tot 1627 duren voordat een pastoor voor Zoetermeer beschikbaar kwam. Zij moesten hem toen wel delen met Stompwijk, Zoeterwoude, Leidschendam, Nootdorp en de dorpen rondom Reeuwijk, een enorm uitgebreid gebied voor één man. De eerste vaste priester was Martinus van der Velden, die op 24-jarige leeftijd, in Antwerpen tot priester werd gewijd. Hij vestigde zich in Stompwijk om de “doolende schapen op te zoeken, te troosten en te versterken”. Tot zijn gebied behoorde ook Wilsveen, waar hij de Mariaverering nieuw leven inblies. In dat gehucht had namelijk een kapel gestaan waar een wonderdoend Mariabeeld aanwezig was. Na de reformatie was de kapel gesloopt en het beeld in Delft verstopt maar de bedevaartgangers

Waterkruiken

Drinkwater kwam in Zoetermeer pas vanaf 1927 via een leiding uit de kraan. Voor die tijd was men aangewezen op grond- of regenwater uit een put. Het eerste was door het veen wat gelig van kleur maar wel goed van kwaliteit, het regenwater was troebel en moest eerst door een doek worden gezeefd. In de steden was de kwaliteit van het water slechter en moest men het van schoner plaatsen aanvoeren, zoals uit duinen, beken en plassen. Eeuwen lang is dan ook dun bier gedronken bij de maaltijd als vervanger van water, rijkere dronken ook wijn. Zij die het zich konden veroorloven kochten mineraalwater uit het Westerwald bij Koblenz. Dat werd geleverd in steengoed kruiken die ter plekke werden gebakken van de daar veelvuldig voorkomende witte klei. Door tijdens het bakken zout over de kruiken te strooien, werd een glazuurlaag gevormd die ze extra waterdicht maakte. Zelfs heden ten dage zijn kruiken uit het Westerwald nog in Nederlandse slijterijen te vinden, niet gevuld met mineraalwater maar met jenever.



De waterkruiken hebben velerlei vormen gehad. In de loop van de tijd werd de brede buik steeds smaller totdat in de 19de eeuw de kruik op een rechte ronde fles leek. De afgebeelde kruiken hebben nog een wat buikige vorm en zijn voor 1740 gemaakt. Eén exemplaar heeft een roomwitte kleur, de andere heeft het meer zeldzame grijsblauw. Onder de hals is een kobaltblauwe 'P' afgebeeld die verwijst naar de bron waar de kruik werd afgevuld: Pymont.

In het midden van de 18de eeuw maakten de vele handwerkslieden in het Westerwald ongeveer 600.000 kruiken per jaar, vrijwel geheel bestemd voor de export. De kruik deed eerst dienst als verpakkingsmateriaal voor het mineraalwater, maar als hij leeg was werd hij zelden meteen weggegooid. Er waren immers maar weinig manieren om vocht op te slaan en een lege mineraalwaterkruik was daarvoor zeer geschikt. De kruiken werden hergebruikt voor de opslag van bijvoorbeeld water, drank, oliën of azijn en werden pas weggegooid als ze stuk gingen.

bleven komen. Martinus spande zich ondanks zijn klaarblijkelijk zwakke gezondheid bijzonder in voor de katholieken in het missiegebied, zoals het door de officiële kerk werd beschouwd. Hij legde "met de allergrootste vurigheid en zielenijver de grondslagen des geloofs" en bekostigde "alles wat noodzakelijk is voor de eredienst van God" uit eigen middelen. Zijn rijke ouders die in Leiden woonden, zullen daaraan hun steentje wel hebben bijgedragen. Toch waren er in die tijd nog vurige papenhaters en de priester werd daar het slachtoffer van. Tijdens de viering van de vastenavondmis in 1639, in Middelburg, een dorpje bij Gouda, stormde een groep mannen de kapel binnen en gaf de niets vermoedende pastoor zo'n klap op zijn

hoofd, dat zijn gewaad binnen de kortste keren door bloed gekleurd was. Vervolgens werd hij naar Gouda afgevoerd en daarna in Den Haag gevangen gezet. Meer dan een week leed hij in de kerker, waarbij zijn hoofdwonden nauwelijks werden verzorgd. Het gelukte zijn ouders dankzij invloedrijke kennissen en een bedrag van 1300 gulden om hem thuis te krijgen maar de daar op volgende verpleging mocht niet meer baten. De wond genas niet en precies een maand na de brute aanslag overleed Martinus van der Velden. Zelfs bij zijn begrafenis in de Pieterskerk in Leiden werd de haat nog vanaf de kansel gepredikt en smet men stenen naar de baar.

De opvolger van pastoor Van der Velden was zijn kapelaan Christiaan Vermeulen, geboren in Utrecht, "zeer welsprekend, van een deugdzaam leven en zeer ijverig". Ruim vijftien jaar was hij actief in de omgeving van Zoetermeer. Een meningsverschil met een invloedrijke predikant deed hem uiteindelijk de das om: in 1655 werd hij verbannen uit Holland, formeel vanwege zijn "al te groote drift voor het Rooms-Katolijke geloof en de veelvuldige bekeeringen der onkatolijken". Daar was natuurlijk wel het een en ander aan vooraf gegaan. Al in 1651 waren tijdens de synode in Schiedam, waar de protestantse predikanten bijeen waren, de zogenaamde "middelen tot stuiting van het pausdom" vastgesteld. Blijkbaar waren de dominees beducht voor de grote aantrekkingskracht die, ook tachtig jaar na de reformatie, nog van het oude geloof uitging. Er werd hard gespeeld. Enkele van de regels:

- God vurig bidden de middelen tot afbreuk des pausdoms te willen zegenen
- de gruwelen des pausdoms naakt voor de ogen der gemeente te tonen
- kinderen niet op paapse scholen te doen
- vooral opletten dat kerkdienaren zich gedragen, zodat papen en priesters daar geen misbruik van kunnen maken door de ware gereformeerde leer verdacht en gehaat te maken.

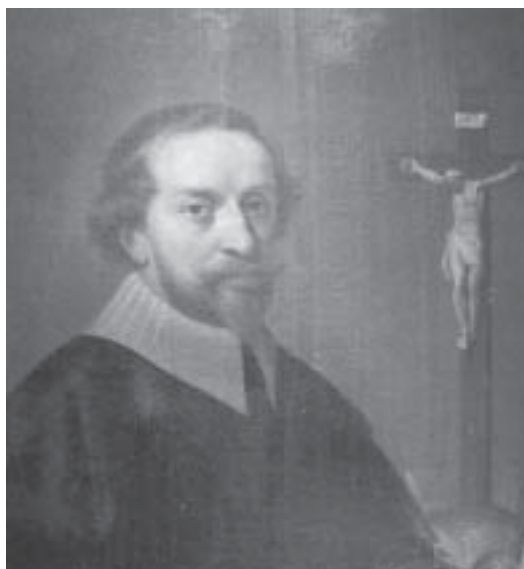

Pastoor Martinus van Velden op een 18de-eeuws schilderij (collectie parochie H. Johannes de Doper, Zoeterwoude).

Een jaar later werd daar nog aan toegevoegd dat echte protestanten natuurlijk niet dienden te trouwen met paapsgezinden en dat men geen paapse dienstboden mocht aannemen. Bovendien moest men ontdekkers van de "afgoderije des pausdoms" er van overtuigen dat zij geen verraders of verklikkers waren. De sfeer was er dus wel naar om de katholieken en hun voorgangers het leven zuur te maken. Daar kwam nog bij dat pastoor Vermeulen in Stompwijk behalve goed van de tongriem was gesneden, ook nog eens zijn gedachten publiceerde. Zijn "Katolijken Mondstopper", een veelzeggende titel, beleefde nog tijdens zijn leven de zevende druk! Ook zijn meningsverschillen met predikanten verschenen op papier, waarbij de auteur wijselijk schuil ging onder de naam Pieter Broekland, toepasselijk verwijzend naar het natte veengebied waarin hij zijn werk deed. Omdat de bedevaarten naar Wilsveen doorgingen – de pastoor stimuleerde dat uiteraard – dienden de predikanten uit de buurt een klacht in bij het landsbestuur, de Staten van Holland. Daar kwam nog bij dat de ambachtsheren van Wilsveen de bedevaarten ook meer dan zat waren en gelast hadden om op de plaats van de oude kapel een school te bouwen. De reeds gedeeltelijk opgetrokken voorgevel werd echter tijdens de Wilsveense kermis, in april 1655, "totter gront toe ter neder" gehaald door enkele boze katholieken. Een uitgebreid onderzoek door het Hof van Holland was het gevolg en de papieren neerslag daarvan geeft veel bijzonderheden over de plaatselijke toestand in Zoetermeer en Stompwijk. De pastoor bleek in de grote schuur van Aris Arissen aan de Ommedijk in Stompwijk te beschikken over een heuse kerk met een oksaal (galerij), vele banken en een "formeel bieghthuijsjen". Ook was er een kapelaan tot steun van de pastoor, Cornelis Lelieveld, die het in 1652 zelfs tot pastoor van Nootdorp bracht. Van hem werd door de dominees gezegd dat hij de jeugd tot catechismusonderwijs verlokte "niet alleen met schoone woorden maer oock met giften ende gaven, waardoor het jonge bloet wonderlijk geïnfecteert ende tot afgoderije verleit wert". In Wilsveen werd ten huize van Jacob Gijsen Koch ook kerk gehouden door de pastoor in "een formele kerck met een altaer ende sijne ornamenten". Deze gelegenheid werd hangende het officiële onderzoek gesloten en de

Wijwaterbakje

Wijwater, door een priester gezegend (gewijd) water, wordt in de katholieke kerk gebruikt. Het water herinnert aan de doop waarin de gedoopte door het water geestelijk wordt gereinigd en een nieuw leven aanvangt samen met Christus. Bovendien is water, en het zout dat erin is gedaan, voorwaarde om in leven te blijven.

Bij de ingang van de kerk zijn de wijwaterbakjes te vinden waarin de gelovigen hun hand dopen en een kruisteken slaan als geestelijke reiniging vóór de viering. Ook waren ze veel te vinden in slaapkamers van particuliere huizen waar men voor en na het slapen een kruisteken sloeg met water als herinnering aan de doop en vanwege de zegenende kracht tegen het boze.

Dit wijwaterbakje bestaat uit een kom waarin het wijwater kon worden gedaan met een achterplaat. Bovenin de achterplaat zit een gaatje waaraan het geheel aan de muur kon worden opgehangen. Het wijwaterbakje is gemaakt van faience, met wit tinglazuur overtrokken aardewerk, dat voorzien is van een blauwe beschildering. Dit soort aardewerk heet in de volksmond ook wel Delfts Blauw. Het werd gemaakt in ateliers in Delft, maar ook in veel andere steden in de omgeving.

In de beschildering komen veel christelijke symbolen terug. Centraal op de achterplaat staan in een parelrand de letters IHS. Boven de H staat een kruis met twee dwarsbalken, een zogeheten dubbel of Lotharings kruis. In de oorspronkelijke symboliek stond hier alleen een liggend streepje, als aanduiding van een afkorting. De letters IHS duiden namelijk op het woord *IcHtuS*, het latijnse woord voor vis, een nog steeds veel gebruikt christelijk motief. Dit verwijst naar Jezus als visser, maar ook naar de afkorting van Griekse spelling van Jezus naam 'Iesous CHristos THEou Uios Soter' (Jezus Christus, Zoon van God en Verlosser).

De vogel aan de bovenzijde is waarschijnlijk een duif, het symbool van de ziel of de geest naar de woorden van Johannes de Doper: 'Ik heb aanschouwd dat de Geest nederdaalde als een duif uit de hemel, en Hij bleef op Hem' (Joh. 1, 32).

Onder de letters IHS staat een op het eerste gezicht onbetekend ornamentje bestaande uit drie pijlen. Het komt ook voor op een in Bourtange gevonden vergelijkbaar wijwaterbakje. De werkelijke betekenis van deze drie pijlen blijkt uit een wijwaterbakje dat gevonden is in Alkmaar: hier staat onder de letters IHS een heilig hart, doorstoken door drie nagels, afgebeeld. Blijkbaar zijn van dit symbool op ons wijwaterbakje alleen de drie nagels, verbasterd tot pijltjes, overgebleven.

Het bakje dateert uit de periode 1650-1750. Het is niet zeker of dit bakje in het kerkgebouw dienst heeft gedaan of bijvoorbeeld in de slaapkamer van de pastoor.



deuren werden bezegeld. Dan kwam de pastoor natuurlijk ook nog in Zoetermeer, blijkens verklaringen van de Zoetermeerse dominee en enkele ingezetenen. Volgens hun opgave hield de "paep tot Stompwijk" zijn gebruikelijke preekdagen in Zoetermeer en

onderwees hij elke zondagmiddag om 2 uur de jeugd in het huis van Pleuntje Floor Gijsen aan de Voorweg aldaar. De kerkelijke bijeenkomsten vonden eveneens plaats aan de Voorweg, ten huize van Leen Huijgen Groenewegen, Arij Corneliszoon Crooneveen

en vooral bij Lieven Cornelisz Crooneveen. De rietdekker Cornelis Jacobszoon van der Beer verklaarde zelfs op verzoek van de Zoetermeerse dominee dat hij, toen hij naar de (protestantse) kerk in Wilsveen op weg was, in het huis van Crooneveen de pastoor had horen “lasteren ende blasphemieren (vloeken) tegens de leere der gereformeerde kercke alhier, (...) dat het een gruwel ende schrick was te aenhooren”. De pastoor was de leer van de gereformeerden “scheldende (...) voor een leere der duijvelen”! Johannes Leijendecker, de Zoetermeerse dominee, voegde daar nog aan toe dat hij er van overtuigd was dat, wanneer er geen papen ten plattelande zouden zijn, zijn eigen kerkelijke gemeente “grootelicxs souden werden vermeerdert”. Blijkbaar waren veel inwoners hier de katholieke beginselen toegedaan want de arme rietdekker had eerst zijn verklaring anoniem willen afleggen omdat hij bang was dat zijn bureu hem dan zijn nering als rietdekker zouden afnemen. Mogelijk waren de toehoorders van de pastoor vooral onder de indruk van zijn bespraaktheid, want hij zou doopplechtigheden en enkele andere sacramenten in het Nederlands hebben bediend “tot groote vrucht en stichtinge (...) van de onkatolijken, dewelke de gemelde bedieningen dikwijls bijwoonden”.

Het Hof oordeelde dat pastoor Vermeulen van Stompwijk en pastoor Lelieveld van Nootdorp uit Holland verbannen moesten worden. Vermeulen werd ter tegemoetkoming een parochie in Leeuwarden aangeboden maar hij weigerde en keerde in het geheim terug naar zijn oude parochie, ook omdat hij zijn opvolger Johannes Ruysch niet geschikt achtte “zoo een zwaaren last te draagen”. Helaas werd hij verraden en al spoedig kwamen de gerechtsdienaars van het Hof hem opzoeken. Zij vonden hem achter zijn boekenkast, waar hij te voorschijn moest komen, omdat ze de boeken met degens doorstaken. De moedige pastoor werd gevangen genomen en wederom verbannen. Hij zou uiteindelijk pastoor in Rees (bij Cleve in Duitsland) worden en daar in 1668 overlijden. Zijn parochie in Stompwijk werd verdeeld: Zoeterwoude kreeg een eigen pastoor en Johannes Ruysch hield Stompwijk, Wilsveen en Zoetermeer over. Ruim twintig jaar later werd de parochie opnieuw gesplitst. Zoetermeer en Wilsveen kregen samen met Zegwaart en Benthuizen in 1685 een eigen pastoor.

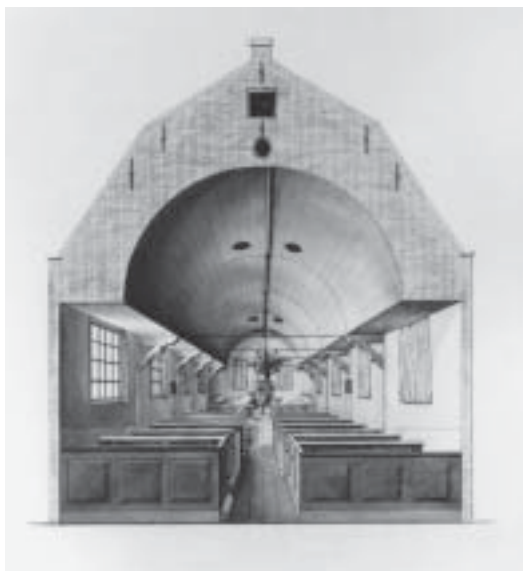

Een voorbeeld van het interieur van een schuurkerk: de Remonstrantse kerk in Berkel en Rodenrijs in 1846 (collectie Universiteit van Amsterdam).

Kerken in een schuur

Katholiek in de 17de en 18de eeuw

De familie Crooneveen

Een van de families aan de Voorweg waar de pastoor altijd welkom was, was de familie Crooneveen. De broers Lieven Corneliszoon en Adriaen Corneliszoon Crooneveen hadden beiden een huis aan het einde van de Voorweg, tegen Stompwijk aan. In 1622 woonden zij nog bij hun ouders, eveneens aan de Voorweg. Zij zullen omstreeks 1600 zijn geboren en gingen zich rondom 1640

allebei Crooneveen noemen. Zij ontleenden die naam waarschijnlijk aan het gelijknamige land aan de zuidzijde van de Voorweg, dat hun grootvader Lieven Martijnszoon al aan het einde van de 16e eeuw huurde van meester Jan van Hogeland, raadsheer te Utrecht. Adriaen Corneliszoon Crooneveen bleef waarschijnlijk kinderloos maar zijn broer Lieven trouwde en kreeg minstens zeven kinderen. Een van die zeven, Theo, zou priester worden en een andere zoon, Jacob Lie-



De St. Willibrorduskerk bij Amsterdam in 1872/3. De Zoetermeerse schuurkerk zou er zo uit gezien kunnen hebben. (Collectie gemeentearchief Amsterdam)

Fluitglas met vleugels

Bij het graven naar de resten van de schuurkerk is opvallend veel glas gevonden. Haast zou je gaan denken dat een sloot was gedempt met afval van elders. De stukken glas die bij elkaar horen, lagen echter vlak bij elkaar en dat is bij storting niet het geval. Het gebroken glas moet dan ook ter plekke zijn weggegooid.

Een groot deel van het glas dateert uit de 17de eeuw. Dit betekent dat de glazen van de winkeliers- en turfverkopersfamilie Crooneveen moeten zijn geweest of door de eerste pastoor Van Nispen, van een welgestelde familie afkomstig, naar Zoetermeer zijn meegenomen.

Venetiaans glas was toendertijd het toppunt van luxe. Vandaar dat het veel navolging kreeg, het zogenaamde 'façon de Venise'. Dit restant van een fluitglas is een goed Nederlands voorbeeld. Op de voet staat een stam met een soort vleugel, die veelal onderdeel is van een zogenaamd vleugelglas. Echter, dan hoort daar een korte uitlopende kelk of cuppa bij. De restanten van de onderzijde van de cuppa wijzen echter op een lange dunne kelk, fluit genaamd, het soort model dat tegenwoordig wel voor speciaal bier wordt gebruikt. Het meest in het oog springende deel, de vleugel, bestaat uit geel, helder en wit glasdraad. Op het draad is kleurloos glas gezet dat nog het meest doet denken aan wafels; de vleugels heten dan ook 'gewafeld'.



vens, vestigde zich als winkelier en turfverkoopster aan de Voorweg. Hij zette de traditie van zijn vader en oom voort en verleende regelmatig onderdak aan de pastoor van Stompwijk. Jacob trouwde in 1664 met Adriaantje Cornelisdochter van de Rotte en nog geen jaar later werd hun zoontje Cornelis door de pastoor in het bijzijn van de grootouders gedoopt. Dit jongetje is waarschijnlijk al vroeg overleden want een jaar later werd weer een Cornelis gedoopt en in 1673 nog een. Daar tussendoor kwam tot drie keer toe een meisje ter wereld, die alle drie Maria werden gedoopt. Geen van deze kinderen werd volwassen. Mogelijkerwijs heeft het echtpaar Crooneveen toen besloten hun leven aan de kerk te wijden. In goeden doen en zonder kinderen konden zij zich geheel op de ondersteuning van de katholieke kerk richten. Toen Zoetermeer dan ook in 1685 weer een eigen pastoor kreeg, verleenden zij hem

huisvesting en bouwden zelfs hun achterhuis uit tot "kerckhuysinge". Dat alles tot ongenoegen van de hervormde predikant, die in de kerkeraad op 1 juli 1685 "met groote droefheit" meldde dat in het huis van Crooneveen elke zondag en op heilige dagen de "paepsche godsdienst met toevloeyinge van veel volck wort geoeffent". Dat gebeurde voordien slechts tien tot twaalf maal per jaar. De baljuw van Rijnland, die hier toezicht moest houden, verbood formeel de katholieke erediensten maar de pastoor was niet te stuiten. Zoals ook in de rest van het land veelal gebeurde, deed de baljuw tegen betaling van een vast bedrag een oogje toe. De teleurgestelde kerkeraad besloot "verders tegen dit incruypende quaet te waecken".

Pastoor Petrus van der Hagen, die in 1873 een kroniek van de parochie schreef, bekeek die toestand met andere ogen. De katholieken

hadden zijns inziens eindelijk toestemming gekregen om een schuurkerk te bouwen, een half uur gaans van het dorp. Dit gebouw moest zeer laag en met riet gedekt zijn. Slechts aan een zijde mocht het door kleine raampjes licht ontvangen. Maar: "groot moet de vreugde der ware gelovigen zijn geweest, toen zij in dat nederige gebouw hun eigen herder het altaar zagen opgaan". Het doopboekje van de kerk aan de Voorweg vangt aan op 22 juli 1685 en is door de eerste pastoor eigenhandig bijgehouden.

Amandus van Nispen

De eerste Zoetermeerse pastoor na de reformatie werd geboren in Leiden in 1646 als zoon van de doopsgezinde Leidse lakenhandelaar Adriaen van Nispen. Hij werd Abraham genoemd. Zijn vader overleed al toen de jongen acht jaar oud was en werd begraven in de Oude Kerk te Middelburg, waar de familie oorspronkelijk vandaan kwam. Nadat ook zijn moeder in maart 1667 was overleden, schreef Abraham zich in mei 1667 in bij de letterenfaculteit van de Leidse Universiteit. Hij was toen twintig jaar oud en bewoonde een kamer in Leiden. Vreemd genoeg is hij nog geen jaar later met de noorderzon vertrokken. Zijn huisbaas liet name-

lijk in januari 1668 een lijst opmaken van Abrahams eigendommen, die hij "op zijn stilzwijgens vertrec" blijkbaar in grote haast had achtergelaten. Behalve wat meubels bevonden zich in de kamer een viool en twee citers, een pak muziekboekjes en aardig wat geschiedkundige en genealogische boeken. Abraham moet een opgewekte student zijn geweest want in zijn kast stonden ook titels als "de ontschaeking van de schoone Clarinde", "de Spaanse dromer", "de vastende paep" en "de doorslepen bedrieger" in twee delen. Dat hij min of meer hals over kop vertrokken moet zijn, blijkt uit het feit dat in de kamer ook nog een ducaat, drie guldens en drie stuivers werden gevonden, iets wat je toch makkelijk mee kunt nemen. Blijkbaar heeft hij zich grondig van zijn doopsgezinde achtergrond losgemaakt, want in 1671 dook hij op aan de katholieke universiteit van Leuven en had hij zijn voornaam veranderd in Amandus. In 1675 werd hij daar tot priester gewijd en drie jaar later trad hij op als pastoor te Middelburg. Met Goes als tussenstation kwam hij in 1685 naar Zoetermeer. Daar voegde Pieter Corneliszoon Lelijvelt zich bij hem als knecht. Deze man had op speciaal verzoek van de pastoor zijn scheerklanten gelaten voor wat ze waren — hij was blijkbaar barbier — en ging bij heer Amandus wonen. Het is te hopen dat de pastoor het hier

Wijnflessen

Tijdens de opgraving zijn verschillende wijnflessen gevonden. Deze hebben alle een zogeheten 'opgestoken ziel' die bedoeld was om bij uitschenken bezinksel op de bodem te laten blijven. Na het blazen van de fles werd een staaf ijzer, pontilijzer genoemd, met een druppel heet glas onder op de fles gezet en door tegelijk te draaien en te duwen werd de onderkant naar boven gewerkt, de fles in. De bodem is dan ook niet plat maar hol. Daar waar het ijzer van de fles werd gebroken bleef een restant glas achter, het pontilmerk.

Bij het uithalen en indrukken van de kurk word druk uitgeoefend op de hals. Ze zijn daarom ter versteviging voorzien van een halsdraad.

Een van de flessen is niet rond maar heeft twee platte zijden. Dit is een zogenaamde Bastard en stamt uit circa 1750. De fles paste door die platte zijden beter in een kist en was dus efficiënter te transporteren.

Het kleine flesje meet maar 14,7 cm en is waarschijnlijk voor een luxere drank dan wijn gebruikt, bijvoorbeeld voor gedistilleerde producten als borstwater of speciale jenever.



De kleren van de pastoor

Na het overlijden van pastoor Amandus van Nispen werden in 1694 deze kleren en stoffen in zijn huis aangetroffen. Let wel: een rok is een jasje!

twee "webbens" (rollen) serviet lang 90 el
twee "webbens" linnen lang 38 el
een pak "sersiedece" (serge, wollen) kleren
een pak "de dolphijn" (grijze stof?)
een pack "cersiede" (serge, wollen) nieuwe kleren
een zijde "prinse kleurde" (oranje?) rok
een karmozijnen rok
een karmozijnen krip (rode sjaal)
een krip met witte bloemen
een krip, zwart met bloemen
een satijnen kamizool (borstrok)
twee satijnen "bratte" (togen?)
een satijnen "brat", gebloemd
een zwart zijden "brat"
een katoenen gebloemde japonse rok
een wit satijnen hemdrok
een wit hemdrok
vijf andere hemdrokken
een "dolphijne" en een "cersie" broek
vier onderbroeken (opvallend, meestal droegen geen onderbroek en werd het lange hemd omgeslagen en daar overheen een broek; dat kon natuurlijk niet onder een priestergewaad)

8 1/2 el paars kasiant (wollen stof)
een grauwe "greyne" (soort zijde) rok
een bruine lakense rok
een grauwe "sersije" rok
zestien hemden
elf slaaplakens
34 servetten
twee paar mouwen
drie linnen of katoenen mutsen
vijf tafellakens
twee kussenslopen
zes kleine kussenslopen
twaalf dassen
vijf bonte neusdoeken
vijf witte neusdoeken
vijftien "besse"
twee zijden gordels
acht handdoeken
linnen voor zes neusdoeken
twee el Bijlevelts doek (Duits linnen)
vijf fijne katoenen witte neusdoeken

naar zijn zin heeft gehad. Uit bewaard gebleven brieven van hem uit de jaren in Middelburg en Goes blijkt dat hij zich geheel niet geschikt achtte voor het pastoorsambt. In 1680 leed hij bijvoorbeeld ook nog eens aan een abces aan zijn rechteroog en klaagde hij dat hij nooit pastoor had willen worden maar liever bij een vrome orde was ingetreden. Het biechthoren gaf hem gewetensbezwaren en het preken ging hem slecht af. Bovendien vond hij zichzelf kleinmoedig, stug in de omgang en zwaar op de hand. Dat alles werd waarschijnlijk nog eens in de hand gewerkt door het "ruwe en gure weer". "In Leuven was ik nooit ziek", aldus de pastoor. Hij zou nog geen 50 jaar oud worden. Op 2 november 1694 overleed Zoetermeers eerste pastoor in de pastorie aan de Voorweg. Zijn neefje Johan erfde de gehele nalatenschap. Alleen de boerkerij van de priester bracht na veiling al ruim

2500 gulden op, een bedrag waar je in die tijd een behoorlijk huis van kon kopen. Ook was er nog allerlei land in Zeeland en stond er voor ruim 3000 gulden aan hypotheek en vorderingen uit. Van zijn kleding die hij bij zijn overlijden bezat, is nog een lijst bewaard gebleven.

Jansenisten

Pastoor van Nispen is, zoals alle Zoetermeersers toen, begraven in de Oude (Hervormde) Kerk aan de Dorpsstraat. Al spoedig werd zijn opvolger benoemd: Theodorus de Greef uit Nuenen in Brabant, "een geleerd en deugdzaam priester", aldus een 18e-eeuwse schrijver. Deze De Greef hing het gedachtengoed van de jansenisten aan, een stroming in de Rooms-Katholieke kerk die genoemd was

2 Oct. 1698

In den Name des Heeren
Amen Redelijck sij en gijde
gode wijzen goetbaer Inftimendel
fullen sijn ofte goeden besen
gode dat in den jaer na de geboorte
onser Heeren ende Zaligmakers
Jesu Christi xij^e Jaeren
Indgentig^e geden xiiij^e dage
der maent october des middags
des kloocke ontrent twaelf ueren
Goor Mij Conr^e van Somerelt
Notaris wunblijc bij den Ed: Hout
van Bredaert Gladmitteder
tot Schepwert kofider ende
ende voolde nadigden sijn den
Geltijgden in sij gende personen
ghkomen ende verstaende sijn
den verfaenden Jacob Crooneveen
ende de verbaer Arjaentje sorns:
Grande Rotte alse Lijden
Lijden

naar bisschop Jansenius uit Ieper. Deze bisschop hield er geheel andere gedachten op na inzake de kerkelijke hiërarchie dan de paus in Rome. De waarnemende bisschoppen in de Nederlanden (apostolisch-vicarissen werden die genoemd) beschouwde hij als een wettige voortzetting van de middeleeuwse aartsbisschoppen van Utrecht, terwijl de officiële leer de Lage landen als missiegebied aanwees, zonder zelfstandige bevoegdheden van de waarnemende kerkleiders. Aanvankelijk ontstond ook onder de bevolking grote aanhang voor de jansenistische gedachte maar dit ebde toch na enige jaren weer weg. Blijkbaar bleef men liever trouw aan de aloude macht van de paus en moest men niets van kerkscheuringen hebben. Dat speelde pastoor De Greef in Zoetermeer natuurlijk parten want zijn parochie verliep zienderogen. De kerkgangers trokken naar Berkel en Nootdorp en riepen af en toe de hulp in van de pastoor van Pijnacker. In 1721 liepen de gemoederen zelfs zo hoog op, dat enkele katholieken trachtten de pastoor uit zijn woning te zetten. Hij diende een klacht in bij het Hof van Holland en betoogde dat hij tot op heden het "vrije en onverhindert gebruyck van het kerckhuys en van het pastoryehuys en thuin, dienende tot sijne woninge" had

gehad, precies zoals Jacob Crooneveen bij diens overlijden in 1698 (waarover later meer) had beoogd. Een jaar eerder had pastoor De Greef vanwege zijn armoede al een monstrans of een miskelk mogen verkopen, al naar gelang hij het kon missen. In de jaren twintig werd de pastorie ook nog eens bezocht door de zigeuner "Zwarte Jan", die bij zijn ter dood veroordeling bekende de pastoor 700 gulden en drie pond zilver lichter te hebben gemaakt. Van zijn gemeente hoefde De Greef niets te verwachten: het grootste gedeelte "en de voornaamste van dien" moest hem niet en trachtte een andere priester in zijn plaats te krijgen. Tevergeefs, de pastoor bleef waar hij was en mocht enkele jaren later het genoegen smaken dat de jansenistische bisschop Dominicus Varlet, door de 19de-eeuwse Zoetermeerse pastoor Van der Hagen smalend "de bisschop van Babylon" genoemd, in de schuurkerk aan de Voorweg drie priesters wijdde. Na bijna veertig jaar in Zoetermeer, onder niet al te gemakkelijke omstandigheden, overleed Theodorus de Greef in 1732. Zijn huishoudster is waarschijnlijk Geertruijd Oosterveen geweest, die al in 1707 getuige was bij een huwelijks-sluiting aan de Voorweg. In 1731 huurde ze nog enkele vertrekken in het kerkhuis.

Stralenkrans

Dit veertien centimeter lange handvat heeft vermoedelijk toebehoord aan een forse kan en is van helder glas gemaakt. Tijdens de opgraving kreeg het de koosnaam stralenkrans mee, omdat het in eerste instantie op een aureool van een heilige leek.

De bijbehorende ongetwijfeld fraaie kan is helaas niet gevonden. De versiering op de ronde boog is met behulp van een ijzertje plat geknepen. De stukjes glas zien er daardoor uit als wafeltjes.

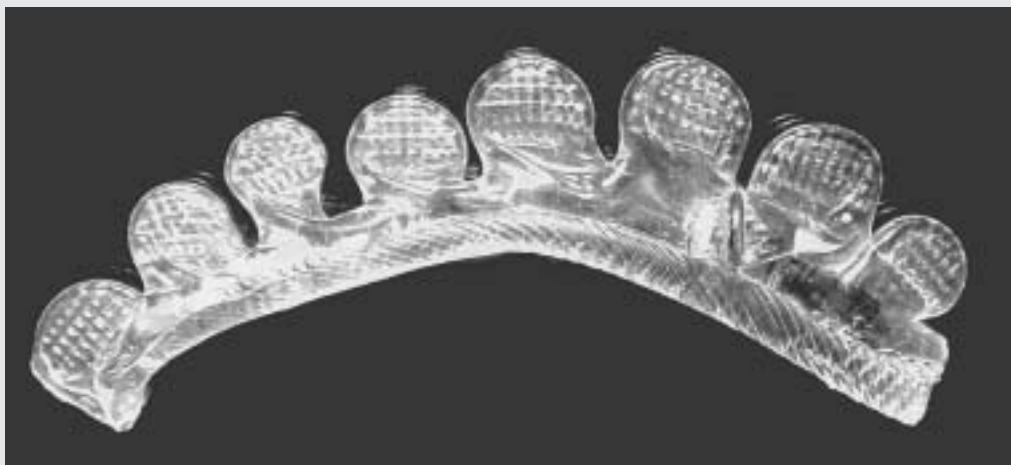

Het kerkgebouw in andere handen

Zoals reeds hiervoor vermeld, verleende het echtpaar Crooneveen-van de Rotte huisvesting aan de pastoor en hadden zij hun achterhuis verbouwd tot kerkruinte. Op 14 oktober 1698 maakten Jacob en Ariaentje hun testament. Zij hadden nogal wat te verteren: Jacob liet zijn gehele erfenis na aan ene Melt Leendertzoon van der Meer, zoals later zou blijken met de bedoeling dat ter beschikking van de "roomse gemeente" te houden. Melt moest wel 10.000 gulden aan de weduwe van Jacob uitkeren en de weduwe hield het vruchtgebruik van alle goederen tot aan haar dood evenals de helft van het eigendom van het woonhuis, dat tevens kerkhuis was. De vier nog levende zusters van Jacob zouden elk hun leven lang 140 gulden per jaar ontvangen. Begin december overleed Jacob Crooneveen en de perikelen rondom de erfenis namen een aanvang. Allereerst was de boedel zo omvangrijk dat de weduwe niet in staat bleek binnen korte tijd een inventaris op te maken. Dat was ten eerste nodig voor de belastingaangifte en ook om Van der Meer precies te laten weten waar hij recht op had. Pas in februari 1700 kwam het tot een boedelscheiding en een belastingaangifte, waarvoor maar liefst 35 taxatie-akten nodig waren geweest en die ruim 10.000 gulden omvatte. In de boedel zaten dan ook vele landerijen en turflanden in Zoetermeer en omgeving, hui-

zen in Den Haag, Zoetermeer en Zegwaard en een flink aantal hypotheken en andere vorderingen. Pastoor De Greef was nog 90 gulden schuldig vanwege een lijfrente en een aantal lieden moest nog betalen voor geleverde turf. Aan de erfgenamen van de oude pastoor, Amandus van Nispen, stond om onduidelijke redenen nog een schuld van ruim 350 gulden open. Melt van der Meer verkreeg uiteindelijk formeel het woonhuis van Crooneveen met de tuin en boomgaard, waarvan de weduwe gewoon gebruik bleef maken. Het woonhuis had aan de achterkant een keuken. Deze was aan de noordkant afgesloten met een brandgevel, waarachter zich de "kerckhuysinge of agterhuys" bevond. Van der Meer mocht dat nog door Crooneveen gebouwde en vergrootte achterhuis gebruiken en bovendien alle andere lieden "die hij sulx sal toelaten". Die mochten dan ook nog de draaibrug gebruiken, die over de Voorwegwetering naar het huis leidde. Zeer waarschijnlijk stond er naast het woonhuis met kerk nog een huis, dat als pastorie diende. Krap drie jaar later overleed Ariaentje, de weduwe, zelf. Wat zij nog aan persoonlijke goederen bezat, ging volgens haar nieuwe testament naar haar broers en zusters. Speciaal legateerde zij haar gouden trouwring en een zilveren zoutvat en voorts haar beste bed (matras) met peluw, twee hoofdkussens en drie dekens.

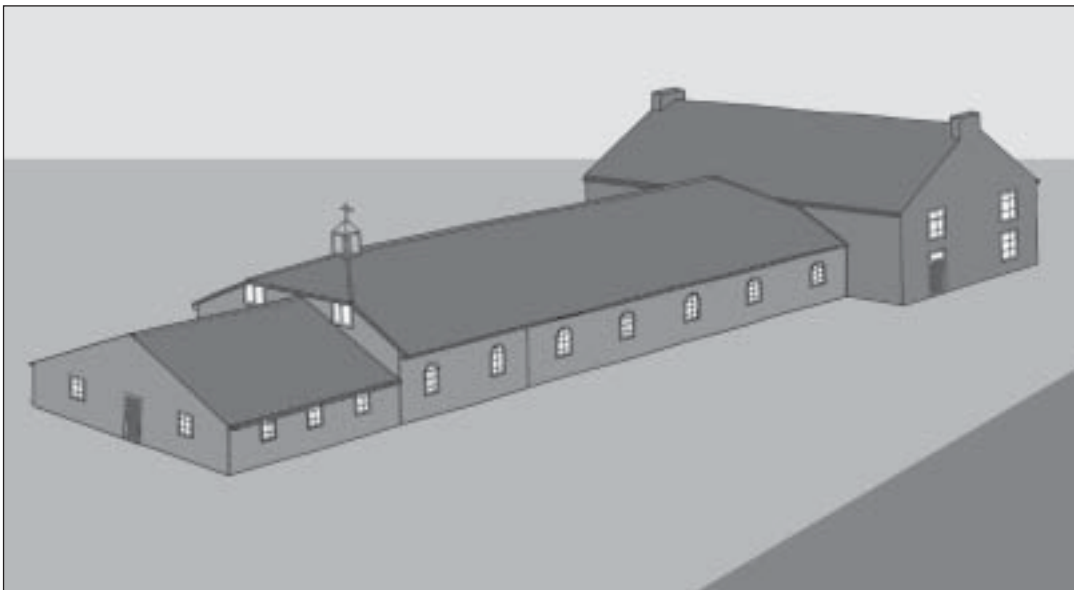

Reconstructie van de schuurkerk aan de Voorweg met voorhuis en portaal of 'loods'.

Wat Melt van der Meer vervolgens is gaan doen, is onduidelijk. In 1708 woonde hij met zijn vrouw in Den Haag, in 1721 in Pijnacker en mogelijk is hij in 1724 in Den Haag overleden. Volgens pastoor De Greef, die in 1721 bij het Hof van Holland klaagde, bemoeide hij zich nooit met de kerk en de administratie daarvan en had hij herhaaldelijk in het openbaar erkend dat hij slechts tot erfgenaam was benoemd om de goederen tot onderhoud en gebruik van de priester beschikbaar te houden. De pastoor hoefde ook geen huur te betalen. Waarschijnlijk wilde Van der Meer van de zaak af en in 1723 verkocht hij het kerkhuis en pastorie aan de Haagse koopman Leonard van Nieuwenhuijsen, wiens zoon later pastoor te Dordrecht zou worden. Ook deze koopman bezat de gebouwen slechts op papier, hetgeen bleek in 1738, toen pastoor Jacobus van der Weijden, die De Greef was opgevolgd, belastingaangifte deed. De Staten van Holland, de provinciale overheid, hadden namelijk op 14 augustus 1737 besloten dat "alle vergaderplaatsen of kerkhuizen van Rooms en" voortaan drie maal per honderd

jaar voor de successiebelasting aangeslagen moesten worden. Op 21 december bedachten ze dat ook de woonhuizen van pastoors en andere onroerende goederen daaronder moesten vallen. Reden hiervoor was dat de bij kerkgenootschappen in eigendom zijnde gebouwen nooit vererfd en dat de Staten daardoor veel belasting misliepen. Het gold trouwens alleen eigendommen van Rooms-Katholieken, de Hervormden – immers zo goed als Staatskerk – bleven gevrijwaard. De pastoor gaf op dat de Statie (in feite: priesterstandplaats in missiegebied) een "kerkehuis ofte vergaderplaats" bezat met een erf en enig rietveld of water daarachter en nog een huis ten oosten daarvan, allebei aan de Voorwegwetering en nog een stukje rietland of water in het Langeland, bij de Vlamingstraat. Dat huis was de pastorie en werd gesloopt in 1749. De pastoor ging toen waarschijnlijk in het opgeknapt voorhuis van de kerk wonen. Dit gebeurde in de tijd van Antonius van Werckhoven, die de zieke Van der Weijden in 1745 was opgevolgd. Ook Van Werckhoven was het jansenisme toegeedaan en bleef maar

Glasservies

In de 17de eeuw waren de glazen nogal fors uitgevallen omdat de mensen gezamenlijk uit een glas dronken. Bovendien was er nog niet zo'n onderscheid in de vorm van bieren wijnglazen. De eerste waren gewoon groter van formaat. In de 18de eeuw kreeg iedere drank en persoon een apart glas.

Van het populaire 17de-eeuwse kelkglas zijn er aan de Voorweg minimaal zeven gevonden. Het is nagemaakt naar Venetiaans voorbeeld en heet daarom 'façon de Venise'. De voet is bij het glasblazen verstevigd door de rand om te slaan, als het ware te verdubbelen. Ze waren zo stevig dat een aantal voeten ongeschonden in de grond is teruggevonden.

De stam bestaat uit een holle knoop, nodus genoemd, met vier lobben. De schuine kerk of cuppa, waaruit gedronken werd, is bewerkt met een graveerstift. De afbeelding is tamelijk primitief en slordig uitgevoerd; dit doet vermoeden dat het geen meestergraveur was die deze kelkglazen onder handen heeft gehad.



Porselein

Onder het vondstmateriaal bevindt zich een tiental voorwerpen van porselein. De technologie om porselein te maken is tussen de 6e en de 10e eeuw ontwikkeld in China. Als grondstof werd onder andere porseleinaarde (kaoline) gebruikt; de voorwerpen die hieruit werden gevormd werden bij zeer hoge temperatuur (ca. 1350 °C) gebakken. Hierdoor ontstond een zeer hard, glad en glimmend keramiek, dat vaak is voorzien van een blauwe beschildering die onder de glazuurlaag wordt aangebracht. Dit vroege porselein was zeer kostbaar en vooral in trek aan Chinese, Mongoolse en Arabische hoven.



In Europa verschijnt het porselein pas veel later op het toneel. De term 'porselein' gaat terug op Marco Polo, die in zijn (waarschijnlijk fictieve) reisverslag melding maakt van keramiek dat lijkt op de glanzende schelp van een zeelak die in het Italiaans porcella (varkentje) heet. In Nederland wordt het eerste porselein vanaf het eind van de 16e eeuw uit China aangevoerd. Dit porselein was afkomstig uit gekeerde Portugese handelsschepen; naar het type van deze schepen, kraakschepen, noemt men dit kraakporselein. Chinees kraakporselein werd gemaakt van ongeveer 1550 tot 1650, en wordt ook wel aangeduid met de term Wan Li, naar een belangrijke Chinese keizer uit deze periode.

Van 1650 tot 1680 was China verwickeld in een burgeroorlog die desastreuze gevolgen had voor de porseleinexport. De porseleinmarkt werd gedeeltelijk overgenomen door Japanse productiecentra en gedeeltelijk door lokale makers van 'Hollands porselein' oftewel faience. Ook de motieven van de beschildering van Chinees Wan Li porselein werden overgenomen en komen daarom vaak voor op bijvoorbeeld Delftsblauw aardewerk. Na 1680 kwam de porseleinproductie in China zelf weer op gang, zij het met een andere stijl van versiering. Na 1760 nam de import van porselein in Europa sterk af door concurrentie met, door technische vooruitgang goed en goedkoop, Europees industrieel aardewerk.



Het hier gevonden materiaal betreft voornamelijk theeservies: theekopjes en theeschoteltjes uit de periode 1680-1760. De diepe schotels werden niet gebruikt om de kopjes op te zetten, maar om uit te drinken. De beschildering is in blauw; de voorstellingen zijn voornamelijk bloemen en planten. Een bijzonder voorwerp is een klein flesje met aan twee zijden een Chinees jongetje, ook wel zotje genoemd. Dit flesje stamt uit de zgn. Kan Xi periode (1680-1720).

zeven jaar in de zieltogende parochie. Hij vertrok naar Gouda, waar hij bijna dertig jaar zou blijven. Hij zou de statie De Tol daar later nog een tabernakelkastje en een kabinetorgel schenken. Jan Gijselink fungeerde als tussenpauze in de jaren 1752-1754 en ondanks pogingen van een deel van de parochianen, kwam er ook na hem weer een jansenistische pastoor. Dit keer was dat Willem Joannes Osy uit Rotterdam, vast en zeker een bescherme-

ling van Jan Osy, die sinds 1750 ambachtsheer van Zegwaart was. Pastoor Osy ontving op het laatst nog maar zeventien mensen in het kerkje en vertrok misnoedig naar Vianen. Het lukte nu wel een "rechtgelovige" pastoor te krijgen, hoewel de jansenisten hun verzet niet direct opgaven en de kerk gesloten hielden. De nieuwe pastoor Wilhelmus van de Wetering bivakkeerde daarom de eerste maanden in Nootdorp en hield kerkvieringen

in de boerderij van Van der Poel, tegenover de schuurkerk aan de Voorweg. Op 6 januari 1758 doopte hij daar zijn eerste kindje: Wilhelmus Grijskam, waarbij de pastoor zelf als peetvader optrad. Hierna ging het bergopwaarts met de Zoetermeerse statie. Pastoor Van de Wetering was een "goed en arbeidzaam" man en in het bijzonder werd zijn gave om Rooms-katholieken en jansenisten weer broederlijk bijeen te brengen, geroemd. De erfgenamen van de koopman Van Nieuwenhuijsen uit Den Haag waren blijkbaar ook ingenomen met de veranderde omstandigheden. Hoewel hun vader al zeven jaar dood was, hadden ze de Zoetermeerse schuurkerk altijd nog in bezit gehouden. Nu konden Wouter, inmiddels pastoor in Dordrecht, en Margaretha van Nieuwenhuijsen het geheel met een gerust hart – en tegen de niet geringe prijs van 1200 gulden! – verkopen. De kerkmeesters van de "Roomse gemeente" waren maar wat trots op hun gebouw, dat inclusief meubilair en kerkelijke ornamenten werd overgedragen.

Groei en bloei

Op de feestdag van de Heilige Agatha, 5 februari 1758, droeg pastoor Van de Wetering zijn eerste mis in de schuurkerk op. De kerkmeesters besloten dat hij een honorarium van 500 gulden per jaar zou ontvangen, de hulp van een kapelaan en natuurlijk vrije woning in de pastorie, die tegen de kerk aan stond. Twee jaar later collecteerden ze voor een nieuwe preekstoel. In 1763 zat de kerkelijke gemeente zo goed bij kas dat een nieuwe pateen, een gouden schaalte voor de hostie, kon worden aangeschaft en in hetzelfde jaar vermaakte Willem van Touw uit Pijnacker 300 gulden aan de kerk, onder voorwaarde dat gedurende 25 jaar elk jaar een mis gelezen zou worden voor hem en zijn vrouw. Het kerkgebouw met pastorie, dat aan de Voorwegwetering stond, zal in die tijd vast ook zijn opgeknapt en van binnen verfraaid. Een voorbeeld daarvan geeft de kerkrekening uit 1766, waarin staat dat een zilveren kelk is verruild (voor een betere?). De omgeving veranderde ook zienderogen. Ten noorden van de kerk, aan de achterkant, was in de loop der

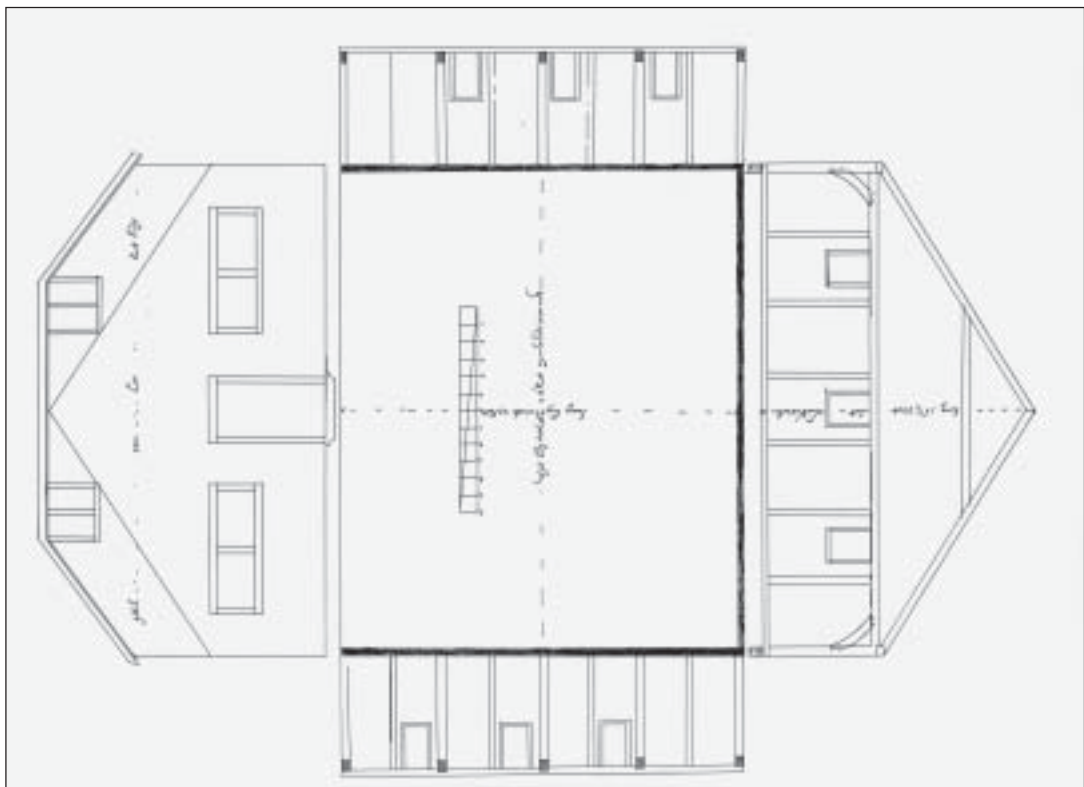

Bouwtekening voor de uitbreiding van de schuurkerk aan de Voorweg in 1768 (Algemeen Rijksarchief, Den Haag).



Het klokje van de schuurkerk, gegoten door de Erven Alewijn Crombosch in 1769.

eeuwen door het turfbaggeren een enorme watervlakte ontstaan. Begin 1767 kreeg het dorpsbestuur van Zoetermeer toestemming om dit gevaar voor de omgeving te beteugelen door de plassen droog te malen. Hierdoor ontstond binnen enkele jaren een weids polderlandschap, dat het tot aan het einde van de twintigste eeuw zou uithouden. Voor die droogmaking waren heel veel arbeiders nodig en de kerk pikte daar haar graantje van mee. Het was trouwens toch al veel drukker geworden in de Zoetermeerse kerk door de seizoenarbeiders, hannekemaaiers en Brabers, die in de zomer in groten getale uit Duitsland en Brabant bij de Zoetermeerse boeren kwamen werken. De kerkmeesters richtten zich dan ook tot het provinciaal bestuur met een verzoek om hun kerk te mogen vergroten. Het was zo druk op zondagen dat veel kerkgangers de mis “buiten de kerk en in de open lucht nederknielende” moesten bijwonen. Daarbij kwam het argument dat ze toch vooral geen aanstoot wilden geven aan rechtgeaarde protestanten. De baljuw van Rijnland kreeg ook niet voor niets ieder jaar 60 gulden om een oogje toe te doen! Openbare uitoefening van de katholieke eredienst bleef immers verboden? De Gecom-

mitteerde Raden van Holland, zeg maar Gedeputeerde Staten, konden zich wel vinden in de argumenten en gaven toestemming om de kerk aan de achterzijde, waar de ingang was, uit te bouwen door middel van een houten loods of portaal. Deze zou ruim 30 centimeter diep op een stenen voet worden gefundeerd. De breedte werd 28 voet (ongeveer 8,5 meter) en de diepte 24 voet (ongeveer 7,2 meter). Bij de bouw werd de voorwaarde gesteld dat de raampjes met gewoon glas-in-lood moesten worden gezet en dat op het dak gewone rode pannen zouden komen. De loods werd 16,5 voet (ongeveer 5 meter) hoog. Op 8 maart 1768 werd het verzoek goedgekeurd en toen was al advies ingewonnen bij de baljuw en de ambachtsheer. De kerkmeesters gingen direct aan de slag en reeds op 9 augustus van datzelfde jaar bepaalden Gecommitteerde Raden dat in de vergrote kerk de “Roomsche godsdienst in stilligheid met alle modest (bescheidenheid) en zonder eenige de minste ergernisse te geeven, zal moogen worden verrigt”. De kerkgemeente hield zich zo veel mogelijk aan deze bepalingen maar de vreugde over de vergrote kerk was zo groot, dat niemand ze tegenhield toen er in 1769 een klokje boven het gebouw werd gehesen. Weliswaar een kleine, slechts 40 kilo zwaar, maar hij luidde er niet minder om! Dit klokje heeft de eeuwen getrotseerd en doet nu dienst als luidklok van de kerk De Doortocht in De Leyens in Zoetermeer.

Zowel pastoor Van de Wetering als zijn opvolger Johannes Cornelis Maas, die hier in 1771 werd benoemd, kregen het aan de stok met pastoor Nerings van Stompwijk. Nerings beweerde dat de welgestelde inwoners van de Meerpolder vanouds tot de parochie van Stompwijk hadden behoord, hetgeen Van de Wetering met succes bestreed. Pastoor Maas werd geconfronteerd met de Wilsveense armen, die volgens Nerings juist wel onder Zoetermeer zouden vallen. Ook Maas kreeg gelijk en de Stompwijkse pastoor hield zijn arme Wilsveners maar was zijn rijke Meerpolderboeren kwijt. Pastoor Van de Wetering haalde in zijn argumentatie destijds nog een verhaal aan van een vrouw die aan de Broekweg bij de Meerpolder woonde en die ernstig ziek was. Zij had zich in een bootje laten dragen en was vanuit haar tuin naar het gebied van Stomp-

wijk gevaren om daar versterkt te worden met de sacramenten der stervenden. Dat was natuurlijk niet nodig geweest als de Meerpolderbewoners onder Stompwijk vielen; dan was de pastoor zelf wel gekomen! De 19e-eeuwse Zoetermeerse pastoor Van der Hagen beweert in zijn aantekeningen dat hier wellicht de oorsprong ligt van een legende of overlevering die in zijn tijd nog bekend was, dat de zieke katholieken in de eerste tijd van de onderdrukking met bootjes het veelvuldige water rondom Zoetermeer overvoeren om zich door geestelijken in naburige gemeenten te laten bedienen.

Pastoor Cornelis Maas maakte nog mee dat de kerk een pannendak kreeg. Ook hiervoor was toestemming nodig van Gecommitteerde Raden en deze werd op 7 juni 1786 verkregen. Het rieten dak was slecht geworden en de kerkmeesters wilden graag dekken met rode pannen, evenals dat bij de kerken van Nootdorp, Stompwijk en Leidschendam het geval was. Dat mocht en ook kregen ze toestemming een raam bij "het choor of orgel" te plaats. Met "choor" is mogelijk de plek bedoeld waar het zangkoor stond, dicht bij het orgel. Het orgel stond waarschijnlijk op een galerij boven de ingang want bij de sloop van de kerk (in 1819) is er sprake van een trap

In de goot beland

Tussen de resten van – waarschijnlijk – het kerkgebouw en de wijk zijn de restanten van een goot aangetroffen, een voorloper van rio-lering. Bij gebrek aan centrale rioolwater-zuiveringsinstallaties moest men op een andere wijze overtollige excrementen zien kwijt te raken. In stedelijke gebieden werd hiervoor gebruik gemaakt van beerputten, waarin behalve ontlasting ook allerlei ander afval en soms verloren voorwerpen hun weg vonden. Op het platteland was de oplossing vaak eenvoudiger: aan de rand van de meeste werven was wel een sloot te vinden en men bouwde het gemak in een huisje hierboven.

Erg comfortabel was dit waarschijnlijk niet – vooral niet wanneer men in de winter 's nachts naar buiten moest om zijn behoefte te doen. Indien men het gemak door middel van een goot met de sloot kon verbinden, dan kon het dicht bij de woning worden aangelegd en dat scheelde menige koude wandeling in het pikkedonker.

De hier aangetroffen goot is voor een eenvoudig toilet behoorlijk groot uitgemeten; mogelijk waren er ook voor de - op hoogtijdagen honderden - kerkgangers sanitaire voorzieningen aangebracht. De inhoud van de goot was nog aanwezig. Tussen de inmiddels gecomposteerde resten werd naast de stoffelijke overschotten van vele insecten en insectenlarven ook een handvol rode schilfers aangetroffen. Bij nader onderzoek bleken dit de resten te zijn van een rood lakzegel. De afbeelding op het zegel lijkt sterk op het wapen van de gemeente Zegwaard. Van het randschrift zijn de letters M(B)AGT bewaard gebleven wat kan duiden op AMBAGT (gemeente). Daarmee zou dit de oudste tot nu toe aangetroffen afbeelding van het wapen van Zegwaard zijn. Het zegel heeft oorspronkelijk bevestigd gezeten aan een document, waarvan het papier geheel is vergaan. Het laat zich raden hoe dit papier in de afvoer van het gemak terecht is gekomen en dit geeft wellicht een idee over hoe er aan de Voorweg werd gedacht over missiven uit het dorp.

De inhoud van de goot dateert uit de latere periode van de schuurkerk, getuige een tussen het materiaal gevonden laat-18de-eeuwse Goudse pijp- kop.

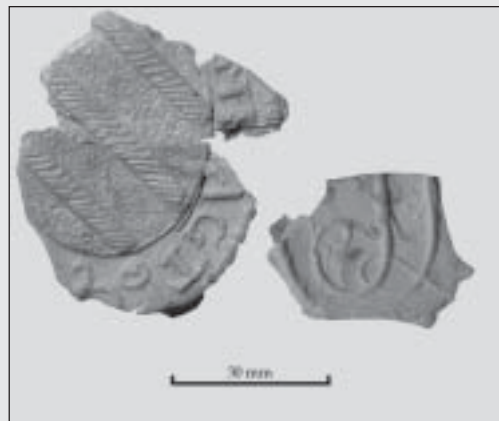

Haardplaat

De leefruimte werd vroeger verwarmd door middel van een hout- of turfouder dat in de haard gestookt werd. Tussen het vuur en de muur was een zware gietijzeren plaat, de haardplaat aangebracht. Doordat deze heet werd werkte de plaat als een radiator: de warmte werd de kamer in gestraald. Haardplaten zijn vaak voorzien van voorstellingen in reliëf. Zo ook deze haardplaat; doordat het oppervlak na eeuwenlang verblijf in de bodem door roest is aangetast is de voorstelling echter niet geheel te duiden. Alleen de datering laat zich nog lezen: 1627.



naar de orgelgalerij vanuit het portaal. De parochianen kwamen dan onder het orgel door de kerk binnen. Dat laat voor de plek van het altaar maar één mogelijkheid open, namelijk tegen het woonhuis van de pastoor, aan de andere kant van de kerk. Een kerk voor een nog steeds groeiende gemeente: toen Pastoor Maas in 1787 vertrok waren er 380 communicanten, drie keer zo veel als bij de nieuwe start in 1758!

Onenigheid

De opvolger van Cornelis Maas was Bernardus ten Hondijk, die niet zo'n gelukkige keuze zou blijken te zijn. Hij was wegens slecht gedrag ontslagen uit zijn pastorie in Schoorl en kwam toen naar Zoetermeer. Daar hield hij het slechts vier jaar vol. Zowel zijn kerkmeesters, buurpastoors en gemeentelieden waren er van overtuigd dat hij zich aan sterke drank te buiten ging. Hij werd dan ook met vervroegd emeritaat gestuurd en kreeg een pensioen, te betalen door zijn opvolger in Zoetermeer, die daar uiteraard niet gelukkig mee was. Deze opvolger, Jacobus de Haan,

moest blijkbaar de eindjes aan elkaar knopen. In 1791 kwam hij met de kerkmeesters overeen dat hij in ruil voor het onderhoud van het lange hek in zijn tuin, jaarlijks 25 gulden zou ontvangen uit het stoelengeld van het koor (de stoelen op de orgelgalerij?). De kerkmeesters mochten dan de rest van die stoelverhuur behouden. Twee jaar later klaagde hij over moeilijke tijdsomstandigheden en het pensioen van zijn voorganger maar die uitkering zou tot aan de dood van ten Hondijk, in 1814, op de Zoetermeerse kerk blijven rusten. Behalve met financiële problemen, kampte de kerk ook met kerkgangers op afstand. Vanuit Zoetermeer was de kerk aan de Voorweg nog wel goed te bereiken maar Zegwaard lag net iets oostelijker en dan wilde het wel eens een uur of anderhalf uur gaans zijn naar de kerk. Nu wilde het geval dat Cornelis Osy, de machtige ambachtsheer van Zegwaard, best een eigen kapel in zijn dorp wilde stichten, vanzelf ook ter meerdere eer en glorie van de familie Osy. Hij had zelfs al een huis ter beschikking gesteld, dat kon worden verbouwd tot kapel met een oppervlakte van zo'n 150 m². Ook bood hij aan de kapelaan te betalen. Het mocht niet baten.

Het provinciebestuur adviseerde gunstig maar de aartspriester van Holland, die hierin ook iets had te zeggen, verzette zich. Hij vermoedde wellicht een beoogde splitsing van de parochie, waarna geen van de twee kerken meer levensvatbaar zou zijn. Toch had de kerk nog wel eens een voordeeltje: in 1792 kon een vrijwillige gift van 200 gulden worden geboekt “zonder naam des schenkers”. Uit andere bron – de boedelinventaris – is inmiddels achterhaald dat dit de boerin van de overkant moet zijn geweest, Maria Geritse van Schie, weduwe van Jacob van der Poel, die in de boerderij Kromwijk woonde.

Vrijheid van godsdienst

De achterstelling van de katholieken ten opzichte van de protestanten begon halverwege de achttiende eeuw flink te wringen. Het katholieke volksdeel nam in omvang toe, niet het minst door hun hogere geboortecijfer. De schuilkerken werden groter en in 1786 werd in Amsterdam zelfs een weeshuis voor 400 katholieke meisjes opgericht, het Maagdenhuis. Dit soort gebeurtenissen versterkten het bewustzijn van de katholieke Hollanders. Een jaar later kon het provinciaal bestuur niet anders dan de gehate recognitiegelden afschaffen. Dat waren de bedragen waarvoor de baljuw structureel een oogje toekneep. Dit scheelde de Zoetermeerse parochie jaarlijks zestig gulden, zo'n vijf procent van de uitgaven!

In januari 1795 trokken de Fransen de Nederlanden binnen en volgde de zogenaamde

Fluwelen Revolutie. Overal werden bestuurders vervangen en danste het volk rond de vrijheidsboom. Wetgeving was ook in die tijd al een langdurige kwestie maar toch besloot de Nationale Vergadering al op 5 augustus 1796 dat een bevoorrechte kerk, wat de Hervormde kerk was, zich niet verhielde tot de idealen van de revolutie. Alle kerkgenootschappen, dus ook de Lutheranen en bijvoorbeeld de Joden, werden formeel gelijkgesteld. Dat deze gelijkstelling bij de burgerij iets langer tijd nodig had, mag duidelijk zijn. Na twee eeuwen wederzijdse verkettering was volledige acceptatie natuurlijk niet zo eenvoudig. De gelijkstelling bood wel meer mogelijkheden om naar buiten te treden en de schuurkerk werd dan ook een kerk, hoewel er uiterlijk niets veranderde. Het geheime was er wel af. Mogelijk was het kerkgebouw echter aan het verzakken geraakt door de droogmaking van de polder er achter. Het was door Jacob Crooneveen aan het einde van de 17de eeuw, hoewel misschien gehoopt, ook niet voor de eeuwigheid gebouwd. Hoe het ook zij, de pastoor schetste in 1797 een allerminst rooskleurige situatie, toen hem door het dorpsbestuur om de toestand van de kerk werd gevraagd: de kerk bestond uit een huis, erf en tuin, waarvan het voorste gedeelte als woonhuis voor de pastoor diende en het achterste deel “zonder enig uiterlijk aanzien” als kerk. Het gebouw was in 1756 van de jansenisten gekocht en bevond zich in jammerlijke staat “alzinds bouwvallig en vervallen” omdat de zaak slechts dreef op vrijwillige bijdragen van gemeenteleden. Ook de armenkas kon maar ternauwernood op peil worden gehouden. Het ging dus niet zo

Tuitkannetje

Met dit circa tien centimeter hoge 17de-eeuwse kannetje kan tijdens de maaltijd olie of azijn zijn uitgeschonken. De bodem loopt in het midden iets omhoog; dit wordt een opgestoken ziel genoemd. Het kannetje heeft een kleine bolle buik. Een begin van het oor is tegenover de tuit nog duidelijk te zien. Van oorsprong was het glas doorzichtig maar door eeuwenlang verblijf in vochtige grond is irisatie opgetreden.



best meer. Toch moet de kerk nog een behoorlijke indruk hebben gemaakt want in een plaatsbeschrijving uit 1799 heet het een fraai kerkgebouw, "zijnde binnen van al het nodige tot den kerkdienst, als van predikstoel, authaar, communiebank, doopvonte enz. rijklijk voorzien."

De opvolger van pastoor De Haan was Antonius Franciscus van den IJver, die evenals zijn voorganger Amanus van Nispen in Leuven had gestudeerd. Hij was eerst pastoor in Zoeterwoude en toen hij in 1801 naar Zoetermeer kwam, bewerkstelligde hij dat Benthuizen voortaan officieel tot de parochie Hazerswoude ging behoren. Dat zal weinig zoden aan de dijk hebben gezet, omdat in Benthuizen nauwelijks katholieken woonden. Pastoor Van der Hagen was in 1873 vol lof

over zijn voorganger: "zeer veel heeft Van den IJver met een Heilige ijver voor den luister van Gods huis gedaan met het schier vervallen kerkje aan den Voorweg te vergrootten, als op nieuw met muren uit de grond op te trekken en te verfraaijen, zoo als reeds uit de uitgaven van dit jaar (1801) blijkt. Ook vele kerksieraden, en enkele zilveren, zijn onder zijn bestaan gekomen of vernieuwd, tot dat hij in 1809 door den dood aan zijne beminde geloovigen werd onttrokken". De betaling van de kosten en delging van de resterende schulden vergde een bedrag van 2000 gulden, dat de pastoor door obligaties uit te geven bij elkaar kreeg. Ook in andere kring werden zijn kwaliteiten gewaardeerd, want in 1808 is hij voorgedragen voor de post van aalmoezenier bij koning Lodewijk Napoleon.

De spullen van de pastoor, 1809

*4 matrassen en peluws, vele lakens
26 tafellakens en meer dan 100 servetten
handdoeken, theedoeken, slopen en neusdoeken
handschoenen, kousen en een zwarte zijden das
allerlei verlakt goed, een tabaksdoos en een tafelbel
zo'n 10 koffiekannen, een mosterdpotje en 4 zoutvaatjes
een kristallen roomkom met schotel en 4 kristallen fruitmanden
kristallen karaffen en ruim 40 wijnroemers
7 bierglazen, een vogelglas en tientallen schotels
174 borden en een bastaard Saxisch koffieservies
5 chocoladekopjes en nog 8 fruitschalen
vele trekpotten voor thee, bloempotten en bloembakken
een fichedoosje met "paarl d'amour" fiches
2 japanse schotels, een kwispedoor en 2 wijwaterbakjes
een lampetkan, een taartepan en een koperen stoof
een vleesketel, een waterketel en 3 bierkranen
allerlei bestek, een citroendrukker en punchlepel
een flessenkeldertje, een barometer en een muziekllessenaar
ledikanten, stoelen en gordijnen, alles bekleed in groen en geel
kledingstukken, spiegels en een hangootafel
een tafel, gekocht door de aartspriester Ten Hulscher
een mahoniehouten stilletje, een persje en een Friese klok
tafelkleden, een inktkoker en glasgordijnen
een kanarie en een leeuwerik, beide met kooi
een koolschaaf, een wastobbe en een turfkist
en nog honderden andere voorwerpen*

De spullen van de pastoor brachten bijna 2700 gulden op, een enorm bedrag in die tijd. En dan te bedenken dat het goud en zilver al eerder verkocht was!

Delftswit vaatwerk

In de 17de en 18de eeuw werd faience of tinglazuuraardewerk zeer algemeen. Faience is een soort aardewerk dat rondom werd bedekt met een glanzende, witte glazuurlaag. Naast het bekende Delftsblauw aardewerk werd in de 17de en 18de eeuw ook veel ongedecoreerde faience gebruikt. In de volksmond werd dit Delftswit genoemd.

De hier afgebeelde voorwerpen zijn waarschijnlijk gebruikt tijdens de maaltijd: schalen en pap- of soepkommen. Oorspronkelijk was het materiaal helder wit; de donkere vlekken zijn veroorzaakt door aantasting van het glazuur in de bodem.



Toen Antonius van den IJver was overleden, waren er geen directe erfgenamen. Redenen waarom de beheerders van zijn erfenis de goederen in het openbaar verkochten. Dat gebeurde in en rondom de pastorie aan de Voorweg.

Wilsveen wil niet

38

Al spoedig na de dood van Van den IJver volgde Antonius van Stockum uit Rotterdam hem op. Deze pastoor diende nog enige tijd onder het Franse bewind, want van 1806 tot 1810 was Lodewijk Napoleon hier koning en in 1811 nam de Franse keizer de macht over. Pastoor Van Stockum werd dan ook eind 1812 geconfronteerd met een brief van de gemeentebesturen van Zoetermeer en Zegwaart waarin hem namens de minister van eredienst werd opgedragen een plechtig Te Deum te laten zingen en openbare dankzeggingen te doen op zondag 11 oktober. En dat alles vanwege de “schitterende overwinningen door zijne majesteit den keizer en koning in Rusland behaald”. Dat de Russische veldtocht voor Napoleon dramatisch zou aflopen, wist men toen nog niet.

De Zegwaarders hadden inmiddels hun pogingen om een eigen kerk in het dorp te krijgen, niet opgegeven. Ook pastoor Van Stockum voelde daar wel voor want de oude pastorie aan de Voorweg was waarschijnlijk

niet zo comfortabel. Er was echter geen sprake van dat er twee kerken zouden komen, daarvoor was de parochie te klein. De bewoners van de Voorweg en van Wilsveen waren uiteraard tegen de plannen omdat hun kerk veel verder weg zou komen te liggen. Hun aanvoerder was Cornelis Rijnveeën, die, hoe kan het anders, vlak bij de oude schuurkerk woonde. Hij beweerde niet in te willen gaan tegen de wil van de pastoor of van de aarts-priester, maar zou zich enorm bezwaard voelen “wanneer eene tans aan God geheiligde plaats zonder noodzakelijkheid wierd vernietigd”. Juist in de “benarde tijden van vervolging” had dit kerkje dienst gedaan en Rijnveeën bood samen met enkele tientallen anderen aan dat geen opoffering te groot zou zijn om de kerk te kunnen behouden. Het mocht niet baten. Pastoor Van Stockum kreeg toch een besluit van Gedeputeerde Staten los, waarbij toestemming werd verleend om een kerk in de Dorpsstraat te bouwen. Hij en zijn parochianen betoogden terecht dat de kerk veel te klein was geworden, vooral ’s zomers wanneer er veel buitenlandse arbeiders waren – precies dezelfde argumenten als in 1768, toen de kerk vergroot moest worden. De ramen moesten vaak open blijven om iedereen de preek te kunnen laten horen “waardoor meer ontstiging als wel godsdienstig nut kan veroorzaakt worden”. Ook stond de kerk laag en was zo vochtig, dat de pastoor de preekstoel niet kon benutten zonder “benadeeling zijner gezondheid”. Het feit

dat Zoetermeer en Zegwaart inmiddels 784 zielen telden en Wilsveen slechts 80, gaf waarschijnlijk de doorslag.

Het was de pastoor inmiddels gelukt om twee huizen naast elkaar in de Dorpsstraat aan te kopen, het ene direct, en het andere via een doorverkoop met behulp van een Haagse financier. Blijkbaar wilde de oorspronkelijke eigenaar zijn huis niet direct aan de kerk verkopen. Voortvarend werd het rechterhuis verbouwd tot pastorie en het linkerhuis werd gesloopt. Op die plaats kwam een kerk tot stand, die in december 1817 al werd ingewijd. De blijde kerkmeesters konden het niet laten nog even terug te kijken op het afgelopen jaar, want de Voorweggers en Wilsveners hadden zich nog niet bij de zaak neergelegd. Hoogmoed en eigenzinnigheid werden Rijneveen en de zijnen verweten, en dat ze met hun geld toch echt geen tweede pastoor konden kopen. Zelfs de rechter was ingeschakeld maar de kerkmeesters verwachtten voor een rechtvaardige en billijke zaak te strijden en dus te zegevieren. Het kerkelijke meubilair was inmiddels wel naar de Dorpsstraat verhuisd en de pastoor ook. In de pastorie aan de Voorweg huisde slechts nog zijn dienstmeid Anna Wijnen. De katholieken van de Voorweg lieten het er niet bij zitten en op 4 december 1817 bezetten zij de oude pastorie. De pastoor riep de hulp van de schout van

Zoetermeer in maar op diens last vertrokken de bezetters niet. De schout schakelde vervolgens de officier van justitie in om een einde te maken aan deze "zeer gewaagde invacie". Op 9 december trok de schout met de bode en de veldwachter naar de pastorie en trof daar Klaas Veen en Barend van der Meer bij de haard in de keuken aan. Zij zaten daar desgevraagd in opdracht van hun meesters. Toen de schout hen verzocht te vertrekken, zeiden ze dat niet anders dan met geweld te doen maar na enig heen en weer praten stond Barend op en zei dat hij zich niet voor anderen ongelukkig wilde laten maken. De schout pakte vervolgens Klaas bij de arm en wees hem de buitendeur. Daarna bliezen de bezetters de aftocht, met medeneming van een slaapbank en drie stoelen die hen tot gemak hadden gediend.

Natuurlijk moest er een schikking komen, want met een kerkscheuring was niemand gediend. Gedeputeerde Staten grepen in en op 10 maart 1818 kwamen de partijen tot overeenstemming. Elke zondag zou aan de Voorweg een "zingenden dienst" en een preek worden gehouden mits voldoende mensen aanwezig waren. De pastoor werd per koets gehaald en gebracht en het altaar, de preekstoel, het orgel en de communiebank bleven aan de Voorweg. De aartspriester was zo goed niet of hij stelde een kapelaan aan,

Roemer

De roemer heeft een lange geschiedenis. Het is glas is ontstaan uit de noppenbeker, die zich aan het eind van de 15de eeuw evolueerde via de zogenaamde koolstronk tot berkemeier in het midden van de 16de eeuw. Na 1600 verdween de berkemeier en kwam de roemer in beeld. De voet van dit model uit het midden van de 17de eeuw lijkt op een trap, in vaktermen 'gewonden' genoemd. De kelk of cuppa is tulpvormig. Op de stam werden met een stempel gloeiend hete druppels glas gedrukt die samen een noppenspatroon vormen. De noppen van de roemers zijn niet gelijk aan elkaar door het gebruik van verschillende stempels.

In de regel werden kleine roemers voor brandewijn gebruikt en de grotere voor witte wijn, dat een lager alcoholpercentage bevat.



speciaal voor de schuurkerk. Nog geen jaar later was het weer raak: "ijverzugt" en "verkeerde werking van onderscheidene hartsogten" speelden op en nu was het genoeg. Gedeputeerde Staten besloten dat Wilsveen voortaan bij de parochie Nootdorp hoorde en sloten de versleten schuur, met toestemming om de gebouwen af te breken. De Wilsveners mochten de tombe, het tabernakel met kruis, zes kandelaars, een koperen kerkkroon en de communiebank houden en kregen 900 gulden contant.

In februari 1819 vond de openbare verkoop van de oude kerk plaats. Eerst werd de boomgaard geveild, met alles wat daar nog stond: ruim 300 wilgen, iepen, linden en appelbomen, zo'n 90 vruchtbomen en een kleine 700 essen. ook een turfschuurtje en een perzikenschutting gingen onder de hamer en nog wat achtergebleven meubilair, zoals 24 banken en een porceleinkast. De pastorie, kerk en portaal, alle onder een dak, kwamen daarna aan de beurt. De pastorie, omschreven als een herenhuis met boven- en benedenkamers, een keuken, kelder, zolder enz. bracht 1375 gulden op en kon direct worden gesloopt. Het kerkgebouw (63 bij 27 voet, dus ongeveer 19 bij 8 meter) ging voor 900 gulden naar de

Benthuizense timmerman Willem van der Vlies. De loods daarachter (uit 1768) zorgde nog voor 315 gulden in de kas. In die loods bevond zich nog een trap naar de orgelgalerij en het blaasbalgenhok in de kerk. Het orgel stond er ook nog en moest netjes worden verwijderd, inclusief de buizen en blaasbalgen. De gebouwen moesten worden afgebroken tot en met de stenen fundamenteën. Het funderingshout mocht in de grond blijven zitten. Eind juli 1819 was het terrein schoon opgeleverd. Slechts de naam Kerkwerf zou aan de schuurkerk blijven herinneren.



De wijk of insteekhaven naast de kerkwerf omstreeks 1940.

Geloven in vrijheid

De parochie in de 19de en 20ste eeuw

*“De grondstof waar dit zuivel
zijn wezen uit ontstond
bestaat uit gras en planten
van een gewijden grond”.*

Toen J. Groenewegen in 1843 dit gedicht componeerde over de kerk aan de Voorweg was de voormalige schuurkerk al lang verleden tijd. De kerk was al weer een kwart eeuw geleden verplaatst naar de Dorpsstraat en deze boer meende dat pastoor S. van der Heiden ooit als jonge priester in de schuurkerk nog Gods woord had verkondigd. Groe-

newegen bood hem dan ook de eerste opbrengst van de bewuste grond aan, tezamen met dit gedicht.

Zware lasten en klagende Voorweggers en Meerpolderanen

Voor de parochianen was de verplaatsing van de kerk ook in 1843 nog zeker geen verleden tijd. Wilsveen was dan in 1818 wel overgegaan naar de parochie te Nootdorp, maar de ‘Voorweggers en Meerpolderanen’ mor-



De tweede Nicolaaskerk uit 1857 in de Dorpsstraat (Parochiearchief H.Nicolaas).

Kerkzilver

Deze twee zilveren ampullen en ampullenblad zijn nog in gebruik in de Nicolaaskerk. Ze zijn, blijkens een inscriptie, geschonken door Teunis van den Bosch en Maria Koot, en wel in het jaar 1806. Ze hebben naar men mag aannemen ook in de schuurkerk dienst gedaan. De wijnampul draagt op het deksel de letter V (van vinum) en de waterampul een opengewerkte A (van aqua).

De onderzijde van de schaal draagt een inscriptie: "Tot Sieraad van Gods Altaar en Offerdienst is dit zilver geschenk Eerbiediglijk toegewijd door Teunis van den Bosch en Maria Koot, Echtelieden Soetermeer den 15 augustus 1806".

Het zilver draagt als meesterteken een schild met een zon, het teken van Rudolph Sondag, zilversmid te Rotterdam.



den nog lang na over het verlies van hun nabije kerkje. Pastoor A. van Stockum zou daar sterk onder geleden hebben en werd januari 1819 overgeplaatst naar een post in Leiden. Toch bleven Zoetermeer en Zegwaard in zijn hart besloten en vermaakte hij zijn kelk aan de parochie.

Zijn opvolger A. van Steenwijk had de eerste steenlegging van de nieuwe kerk, op de eerste van de sprokkelmaand februari 1817 door de dochter van de ambachtsheer freule Louisa Charlotte Cornelia Osy, dan wel niet meegemaakt maar werd er wel jaarlijks aan herinnerd. De kerk had immers bijna 50.000 gulden gekost en een groot deel van het geld was geleend. De inkomsten van de parochie bedroegen jaarlijks nog geen 4000 gulden terwijl alleen de rente op de schulden al bijna 1400 gulden bedroeg. Met behulp van Gedeputeerde Staten van Holland werd de rente en de aflossing op de lening via een hoofdelijke belasting naar vermogen op de parochianen omgeslagen. Tot 1855 werd zo jaarlijks een geleidelijk dalend bedrag afgelost, in het begin 2400 gulden, op het laatst nog 883. Ook de pastoor zelf moest meebetalen. Bovendien was de nieuwe kerk nog verre van af. Alles stond nog in de grondverf; kerkplein, bestrating en hek moesten nog geregeld worden. En ook waren er nog groene saaien gordijnen

nodig en diende enig beeldhouwwerk aan het altaar te worden uitgevoerd. Een nieuwe klok werd 1823 in de toren gehangen. Deze was met bijna 500 kilo een stuk zwaarder dan het kleine exemplaar van veertig kilogram uit de oude schuurkerk. Twee jaar later moest ook nog speciaal gecollecteerd worden om geld bijeen te krijgen voor een geschenk bij het huwelijk van baronesse Caroline Osy met ene baron van Freuenfeld, Alexander de Vrintz.

Al die lasten drukten op een beperkt aantal schouders. De totale parochie telde 800 zielen waarvan 647 volwaardige leden. Een honderdtal moest leven van de bedeling waarvoor de parochianen jaarlijks 5000 gulden bijeen moesten zien te brengen. Ruim 60% van de parochianen kon nauwelijks iets bijdragen en zeker niet voor die hoofdelijke omslag ten behoeve van de aflossing. Zelfs de 750 gulden die jaarlijks aan de pastoor als salaris of wedde werd gegeven, wist de parochie niet meer op te brengen. Het was daarom ook een hele opluchting dat Van Steenwijk bij Koninklijk Besluit jaarlijks uit 's lands kas een toelage kreeg van 350 gulden.

Vlees in de kuip

Dit medaillon maakt deel uit van een zilveren boekbeslag dat uit de 17de eeuw stamt en aanwezig is in de Nicolaaskerk. Het medaillon toont een voorstelling van de heilige Nicolaas met bisschopsmijter en staf bij een kuip waar drie kinderen bijna juichend uit opspringen. De voorstelling refereert aan de legende van St. Nicolaas, de bisschop van Myra in de 4de eeuw na Christus. Nicolaas ontdekte bij een slager een kuip met in stukken gehakte en gekookte kinderen. Door een wonder werden deze kinderen weer tot leven gewekt. Nicolaas werd hiermee de beschermheilige van de kleine kinderen, wat later uitgroeide tot het huidige volksfeest op de vooravond van Nicolaas' naamdag (6 december). (Collectie parochie H. Nicolaas)



Kerkhof

Nu de kerk er stond wilden de parochianen ook graag op gewijde grond begraven worden. Achter de nieuwe kerk werd een begraafplaats aangelegd. Een commissie werd ingesteld met als leden Joannes Lindeman, meestertuinman op 't Huis te Palenstein in Zegwaart en rentenier Joannes van Zwieten uit Zoetermeer. Vijf dagen na hun benoeming voerden ze op zondag 22 juli 1827 overleg met de pastoor en begonnen met hun werkzaamheden.

De benodigde grond werd al spoedig aangeboden door de tegenover de kerk wonende Joris Koppert. Zoveel aarde als nodig was mocht van zijn land gehaald worden. De landbouwers werden uitgenodigd hun paarden en wagens ter beschikking te stellen. 'Dit alles geschiedde nu met zoo veel bereidwilligheid en geestdrift, dat zij, ondanks de drukte van den oogst, welke reeds begonnen was, op den feestdag van den apostel Jacobus den 25sten julij eenen aanvang met rijden maakten en den 11 augustus daaraan volgenden het kerkhof reeds voltooid hadden'.

De plechtige inwijding vond later plaats op 5 september door de aartspriester van Holland en Zeeland Joannes van Banning. De vele andere geestelijken, hoogwaardigheidsbekle-

ders uit Zoetermeer/Zegwaart en een grote schare katholieken en protestanten luisterden vervolgens naar de redevoering van een pastoor uit Gouda. De plechtigheid werd besloten met de lofzang *Te Deum Laudamus* (U God loven wij).

Op dat moment waren al twee mensen op het nieuwe kerkhof begraven, de eerste al twee dagen na de voltooiing. Het was de 33-jarige kerkmeester Jacobus Droogh, landbouwer in Zegwaart, die eerste rang werd begraven. Een gestorvene kon toen in vier rangen een laatste rustplaats krijgen, de vierde voor 5 gulden op een wat minder plechtstatige wijze dan een begrafenis eerste rang die 20 gulden kostte. Bovendien waren extra kosten verboden aan de misdienaars, de zangers en het luiden van de klokken. De pastoor kreeg men er gratis bij.

Van statie tot parochie

De katholieken hadden nu hun eigen kerkhof en konden weer openlijk hun geloof belijden. Aan de Dorpsstraat stond een gebouw dat duidelijk als kerk herkenbaar was. Maar een echte parochie was het niet, net zomin als de overige geloofsgemeenschappen in Nederland. Vanaf de reformatie aan het eind van de

16de eeuw waren er geen bisschoppen en vielen de Nederlanden als missiegebied rechtstreeks onder Rome. De Congregatie De Propaganda Fide, het aloude missiedepartement, zorgde voor alle kerken in de Spaanse en Portugese koloniën en de gebieden waar het katholicisme verboden was, zoals de Noordelijke Nederlanden. Dit gebied werd dan ook de Hollandse Zending genoemd. In Brussel zetelde de afgevaardigde uit Rome, de pauselijke nuntius. Boven de rivieren bestonden zeven regionale verbanden met aartspriesters aan het hoofd maar de relaties nuntius-aartspriesters-lokale priesters waren niet optimaal. Tevens bestond wantrouwen tussen de priesters afkomstig van seminaries (seculieren of wereldheren) en die vanuit een kloosterorde (regulieren) opereerden. De problemen in de 18de eeuw met de jansenisten vonden mede daarin hun oorzaak en bleven voortduren in de 19de eeuw.

Door brede katholieke steun kon in 1848 een liberale grondwethervorming tot stand komen waarin onder meer stond dat kerkgenootschappen zelf hun bestuur mochten gaan regelen. Vijf jaar later richtte paus Pius IX het aartsbisdom Utrecht op en de bisdommen Haarlem, Den Bosch, Breda en Roermond. Zoetermeer viel onder Haarlem. Wel bleef

Nederland tot 1908 onder het gezag van De Propaganda Fide staan en dat getuigde niet van overmatig groot vertrouwen. En dat terwijl de Nederlandse katholieke de paus zeer dankbaar was voor de nieuwe bisdommen, een 'eigen' bestuur. Dat werd onder meer getoond door de 3.000 vrijwilligers, zouaven genoemd, die tussen 1861 en 1870 naar Italië gingen om het pauselijk grondgebied te beschermen. De Nederlanders vormden hiermee eenderde deel van het totale corps zouaven. Zoetermeer leverde er vijf, uit het overwegend katholieke Stompwijk gingen zelfs dertien mannen op reis, ondanks het feit dat zij daarvoor veelal nooit verder waren gekomen dan de dorpsgrenzen.

Met de instelling van de bisdommen werd officieel de zogenaamde hiërarchie hersteld. Bisschoppen oefenden nu weer gezag uit over de lokale kerken. Kort na 11 maart 1858 werd in Zoetermeer een besluit van de bisschop van Haarlem Franciscus J. van Vree bezorgd: 'De statie welke tot nu toe daar ter plaatse bestaan heeft, heffen wij bij dezen op, terwijl wij tevens de kerk van den H. Nicolaus, tot kerk der nu opgeheven statie gediend hebbende, verheffen tot Parochiekerk, haar bovenomschreven territorium als grondgebied toewijzende'. De parochiegrenzen vielen ongeveer samen met de gemeentegrenzen van Zoetermeer en Zegwaart.

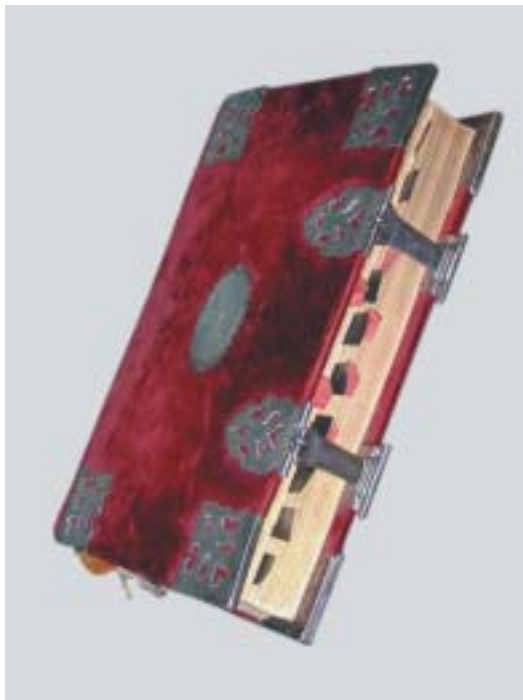

Missaal met 17de-eeuws zilveren beslag (collectie parochie H.Nicolaas)

Nieuwe kerk

Behalve een nieuwe parochie werd het bisdom ook een nieuwe kerk rijker. De Nicolaaskerk aan de Dorpsstraat vertoonde al in 1854 ernstige gebreken, hoewel de lening nog niet eens was afbetaald. De financiering voor nieuwbouw verliep dan ook niet zo vlot maar twee jaar later hadden toch voldoende mensen ingetekend. De hoofdelijke omslag van de oude lening, die nog jaarlijks zo'n 1000 gulden opbracht, werd in twintigvoud op dezelfde personen gelegd. Het vijftig jaar oude gebouw werd nagenoeg tot op de fundamenten afgebroken. Op 30 mei 1857 kon de eerste steen van de nieuwe kerk worden gelegd door baron Iwan Osy, zoon van de ambachtsheer van Zegwaart Louis Osy.

De nieuwe kerk had een rechthoekige vorm waarin de circa 800 parochianen, buiten de kleine kinderen, met de rug naar de Dorps-



Kazuifel met een afbeelding van St.Nicolaas in goudbrokaat en gouddraad (collectie parochie H.Nicolaas).

straat zaten. De helft van hen kon tegelijk een zitplaats vinden. Het gebouw werd gesierd door een toren waarvan de spits open-gewerkt was. Pastoor Petrus van der Salm (1846-1871) wist in de jaren die volgden het interieur te verfraaien en het orgel vrijwel te vernieuwen. In 1862 werden altaar en orgel door J.Goesjens voor 2000 gulden geschilderd en verguld. Beelden van St.Nicolaas en Willibrordus werden aangeschaft, die bewonderd werden door de bisschop toen deze het sacrament van het Vormsel kwam toedienen. Diens reiskosten vanuit Haarlem waren 'slechts' fl. 9,75, de beelden kostten 300 gulden. Van der Salm wist nog net, hoewel hij al ziekelijk was, in 1871 zijn 25-jarig verblijf in Zoetermeer te vieren, waarbij hij van de dankbare parochianen voor de kerk drie zilveren canonborden en een godslamp ontving, tezamen met het forse bedrag van 300 gulden 'voor vrijen olie ten eeuwigen dage' voor diezelfde godslamp.

In 1867 werd de oude pastorie, de woning van pastoor, kapelaan en huishoudster, afgebroken en een nieuwe opgebouwd. Van der Salm legde in naam van baron Iwan Osy de eerste steen. Hoewel het interieur enigszins is aangepast, voelt het huis nog steeds aan als een oude pastorie met glimmende marmeren vloer, hoge kamers, huishoudsters met witte schorten en sigaren rokende pastoors.

Zusters uit Oudenbosch

Van der Salm was niet alleen actief bezig met de nieuwe kerk en het binnenhalen van allerlei gelden voor verfraaiingen, hij zette zich ook in voor het onderwijs. Sinds het begin van de 19de eeuw werden alleen openbare scholen door de overheid gefinancierd. Deze waren van algemeen christelijke signatuur. Voor de katholieken waren zij veelal te protestants, voor de orthodoxe protestanten te neutraal. Pogingen om ook bijzondere scholen, protestant of katholiek, te laten financieren door de overheid leden schipbreuk. Bij oprichting daarvan zouden dus ouders en eventueel kerk voor de kosten opdraaien.

Pastoor Van der Salm liet dat niet op zich zitten. Een gewone lagere school zat er financieel niet in maar hij dacht wel een andere oplossing te hebben gevonden door het inzetten van zusters. Te Oudenbosch was een kloosterorde van franciscanessen, de Penitenten Recollectinen, die onderwijs verzorgde. Eerst werd wat afwijzend gereageerd maar eind jaren 1850 was de directrice M.Janssen na zeer veel aandringen bereid drie zusters voor een 'brei- en naaischool en christelijke leering' af te staan; een vierde zou dan over een paar jaar komen. Daar moest volgens Janssen in september 1858 echter wel het een en ander voor worden georganiseerd, al had zij alle begrip voor het vele werk van Van der Salm omdat 'hetgene wij als kloosterlingen voor tafelgerief als anderszins gebruiken moeten, veel verschilt met hetgene men in burgerhuizen gebruikt, wijl alles voor de H. armoede moet geregeld worden'. Zo waren er onder meer strozakken en wollen dekens nodig. Zij stelde de pastoor zelfs voor om de zusters drie weken voordat de schooltijd begon te laten komen en onder zijn toezicht zaken te laten aanschaffen.

Daarnaast moest ook nog voor huisvesting worden gezorgd, almede onderdak voor leerlingen. Daartoe was in oktober 1858 van Arie Hekker voor 4275 gulden een huis met 'annexis', ofwel huisjes, schuren en erf aangekocht, recht tegenover de kerk.

Uiteindelijk vertrokken de zusters Benedicta Boot, Anselma Plasschaert en Serafine de Jong in december 1859 naar het verre Zoetermeer. Later zou zuster Marie Stanislaus nog volgen. Treinverbindingen over de grote rivieren en een station bij Zoetermeer zouden

Kelk

Een kostbaar geschenk was deze bijna 30 cm hoge verguld zilveren kelk. Dat deze kelk, die behoort tot de inventaris van de Nicolaaskerk, ook al in de tijd van de Schuurkerk in gebruik is geweest blijkt uit de inscriptie:

“Geschonken aan den Eerw. heere A. van Stockum, bij gelegenheid der eerste H. Communie van Antonius Alexis Josephus Meijlink, gedaan te Soetermeer den 24 van Zomermaand 1810”.

Deze eerwaarde heer van Stockum was pastoor in Zoetermeer van 1809 tot 1819, het jaar van de sloop van de schuurkerk. (Collectie parochie H. Nicolaas).



nog meer dan een decennium op zich laten wachten, dus de zusters reisden over land en over water. Bisschop Van Vree uitte zijn genoegen aan de pastoor over hun uiteindelijke komst, al hoopte hij wel 'dat de pensionairen boerenmeisjes blijven en geen jonge jufvrouwjes worden'. Het idee bestond namelijk om, naast het geven van onderwijs, kinderen ook in huis op te nemen en de bisschop was bang dat de jongedames hun achtergrond zouden ontgroeien. In de overeenkomst tussen het net opgerichte Sint Nicolaaszorg en de zusters van Oudenbosch werd echter alleen gesproken over 'het bewaren en onderwijzen van behoeftige kinderen'. Jongens boven de zeven jaar werden niet toegelaten, behalve voor geestelijk onderricht. Het was dan ook vooral een soort bewaarschool en een brei- en naaischool voor meisjes. In 1874 behoefde het Liefdegesticht St. Nicolaas, of St. Nicolaaszorg zoals het werd genoemd, ernstige renovatie en uitbreiding. Voor de geringe loopafstand naar een tijdelijk noodlokaal kregen de zusters zelfs speciale permissie om hun 'clôture', afsluiting van de buitenwereld, tijdelijk te verbreken.

Ondertussen gingen de jongens naar de openbare school of een enkele keer naar de protestante school die in 1861 was opgericht; katholiek onderwijs kregen zij niet. Die mogelijkheid kwam pas op het eind van de 19de eeuw toen gedeeltelijke subsidie van bijzonder onderwijs mogelijk werd. In 1891 begon het werk aan jongensschool en onderwijzerswoning, nu Dorpsstraat 14. De benodigde 10.000 gulden werd op verschillende manieren bijeen gebracht, waaronder het ter beschikking stellen van lammeren die na enige tijd weiden weer werden verkocht. C. van Dijk werd als hoofdonderwijzer uitgekozen, waarschijnlijk omdat hij ook orgel kon spelen. Dat kwam goed van pas in de kerk. Nog vele malen werden de scholen verbouwd en aangebouwd, met name na de financiële gelijkstelling van openbaar en bijzonder onderwijs in 1920. De scheiding katholieke jongens- en meisjesschool bleef tot het midden van de jaren 1960 bestaan, toen de zusters afscheid namen van Zoetermeer.

Katholieke zuil

Het bijzonder onderwijs was een van de uitingen van katholieke emancipatie zoals dat werd genoemd. Eerst was er de gelijkstelling van godsdiensten in 1796, vervolgens het herstel van de bisdommen en de ontwikkeling van het onderwijs om katholieken ook de kans te geven een goede maatschappelijke positie te verwerven. Eerst werd de aandacht gericht op basisscholen, vanaf 1905 beijverde de Radboudstichting zich voor een eigen universiteit die na vele inzamelingen in 1923 te Nijmegen werd gesticht.

Langzamerhand leefden de katholieken van wieg tot graf in een katholieke omgeving, net als de protestanten, liberalen en socialisten. Dit wordt verzuiling genoemd. De eerste helft van de 20ste eeuw wordt voor de katholieke zuil ook wel de periode van het Rijke Roomse Leven genoemd. Zoetermeer ging hierin mee. Katholieke jongens gingen na 1891 niet meer naar openbare of protestante school maar naar de lokalen achter het woonhuis van meester Van Dijk. Buiten school of werk waren allerlei organisaties actief. In 1857 was al sprake van Liefdewerk van den Goeden Herder, 'ten doel hebbende personen van het vrouwelijk geslacht, die tot een onachtig leven vervallen zijn, tot een braaf christelijk leven terug te brengen en haar daarbij te houden'. Twintig jaar later kwam daar het Genootschap der H.Kindsheid bij, 'ten doel hebbende het doopen en vrijkopen van de ongeloovige kinderen in Sina (China) en andere afgodische landen'. In de decennia daarna volgden onder meer de Broederschap van het H.Hart, de Broederschap van de



Relikwiehouder met relikwie van de Heilige Nicolaas (collectie parochie H.Nicolaas).

H.Familie en de Maria Congregatie, voor meisjes. In de jaren 1930 werd zelfs nog een RK Begrafenisonderneming opgericht, waarbij voor twaalf mannen zwarte pakken werden besteld. De laatsten organiseerden in 1938 een feestavondje met als hoogtepunt een film met het kindsterretje Shirley Temple. Ook was nog een toneelvereniging actief, Excelsior genaamd en voor de lichamelijke ontwikkeling kwamen de gymnastiekvereniging Sine Nomine en voetbalvereniging RKDWO.

Schepping van Jan Stuyt

In een bloeiende parochie is het samenkomen van groot belang en het kerkgebouw speelt daarin een grote rol. Het aantal parochianen in Zoetermeer groeide: onder Van der Salm waren er zo'n 800, zeventig jaar later in 1933 telde men er 1130 op een bevolking van ruim 4600 personen. De Nicolaaskerk telde echter slechts 400 zitplaatsen. Vernieuwing was dus noodzakelijk en in 1914 zwaaide de slopershamer. Het kerkvolk betrok een noodgebouw in de tuin.

De Amsterdamse architect Jan Stuyt ontwierp een neogotische kerk naar middeleeuws voorbeeld in de vorm van een Latijns kruis, spitse gewelven, hoge ramen in het transept en grote ronde ramen in het middenschip. Voor ruim 67.500 gulden zette de Tilburgse aannemer Van der Schoot de kerk neer, al waren er tijdens de bouw wel kostenverhogende problemen met aanvoer van materiaal vanwege de Eerste Wereldoorlog. Zo moesten de leien uit België komen en daar lag het front. Toch konden de parochianen zich negen maanden na de eerste steenlegging eind 1915 zetten op een van de 856 plaatsen, niet in de laatste plaats bewerkstelligd door pastoor W.J. Turnhout die zelf de steigers opklom om het werk te controleren en te bespoedigen. Van buiten oogde de kerk massief: een zware toren domineerde het kerkplein en ver buiten de Dorpsstraat verhieven de uivormige spits en het zwarte leiendak van het schip zich boven de huizen uit. En als binnenvaartschepen over de Grote Dobbe voeren, konden de schippers de prachtige achterzijde zien met het kenmerk van Stuyt: een witgeblokt fries langs de bovenzijde van de absis.



Interieur van de Nicolaaskerk anno 1932 (collectie parochie H.Nicolaas).

Bij ingebruikname stond alleen het oude altaar in de absis en de parochianen konden plaats nemen op de nieuwe banken. De volledige verdere aankleding kostte meer tijd dan de bouw zelf. Vanuit de ateliers van J.P. Maas uit Haarlem en de Rotterdamse Jos. Margry kwamen biechtstoelen, preekstoel, communiebank en drie altaren. De veertien kruiswegstaties in de zijmuren waren waarschijnlijk nog uit het oude gebouw afkomstig, in 1878 vervaardigd door Van der Geld uit Den Bosch. In de ongeveer zeventien meter hoge muren kwamen gebrandschilderde ramen, waaronder vijf stuks in de absis. De afbeeldingen in de laatste waren gebaseerd op de gedachten over de eucharistie als hernieuwing van het kruisoffer van Christus die zijn leven gaf als verzoening van de mens met God: de Leviet en het offerlam, Melchisedek en Abraham, Abraham en Isaïc, Elia en de engel en Noach op de ark. De Haarlemmer Frans Loots zou de ramen ontworpen hebben, waarvan een enkele de schenker, of sponsor, bescheiden en toch zichtbaar onderin vermeldt.

Naast al dit glas, hout en marmer werden ook de muren en plafonds geschilderd. De Leidse Courant wijdde hier in 1923 enkele

lyrische artikelen aan; een citaat: 'Evenwel vroeg deze kerk, hoe stijlvol ook opgetrokken, inwendige versiering en luister. En de kunstzinnige herder rustte niet, alvorens zijn kerk ook onder dit opzicht "af" was. Aan den bekenden kunstschilder Frans Loots gaf hij de opdracht om dit Godshuis met zijn kunst te verrijken. En het moet gezegd worden, dat de voltooide beschikking geheel aan de verwachting beantwoord heeft, want hier is de kunst tot een afstraling der goddelijke Schoonheid zelve geworden, hier wordt de vrome Christen zich aanstonds bewust te zijn op een heilige plaats, waar God zelf tegenwoordig is en waar wij alleen met reine zielen en innige godsvrucht mogen naderen'.

Tot op de dag van vandaag is een groot deel van die schilderijen bewaard gebleven. Boven het schip van de kerk zijn de acht zaligsprekingen (zie de bijbel in het boek Matteüs 5, 3-10) afgebeeld met daarbij de portretten van zestien heiligen. Zij dienen als uitleg van de Joodse Thora (Tien Geboden, richtlijnen) waarbij de heiligen menselijke voorbeelden zijn voor de gelovigen onder hen. De beeltenissen van die heiligen zouden volgens overlevering gelijkenis vertonen met schone Zoetermeerse jongelingen maar oude heiligenprenten hebben zeker ook tot voorbeeld gediend.

Loots kon al dat werk niet alleen aan. Hij zou onder meer zelf niet zo hoog hebben durven klimmen. De doeken moesten met tarwelijm op de muren worden bevestigd en tot op het plafond moest met behulp van mallen decoratief verfwerk worden aangebracht. Daarvoor werd Theo van der Lee ingehuurd, die voor alle arbeid en steigerwerk 7000 gulden ontving.

Klokgelui

Al het werk werd in 1923 afgerond met de plaatsing van een pijporgel door de Alkmaarse firma Vermeulen op het koor, in en tegen de toren aan. Bovenin die toren riepen de twee klokken uit de eerdere kerk op tot gebed en samenkomst. Naast dat brons stond ook de kast met de raderen voor het uurwerk dat aan de Dorpsstraatzijde de tijd aangaf. Dat leek een beetje dubbelop met op korte afstand het uurwerk op de hervormde Oude Kerk. De reden werd 1922 in een subsidie-

verzoek aan de gemeenteraad verwoord: 'Niet tegen te spreken valt, dat de tijdsaanwijzing op de dorpstoren alhier uiterst gebrek-kig is, niet meer beantwoordt aan de eischen van onzen tijd'. Het aanbrengen van een uurwerk zou dan ook meer een gemeentelijk dan een parochieel belang hebben gediend. De raad besloot een bedrag van 25 gulden toe te kennen, de helft van wat de hervormden kregen en pastoor Turnhout en zijn kerkbestuurders reageerden furieus, vermoedden 'een addertje onder het gras' en zagen zich gedwongen 'het toegeworpen brokstukje te weigeren'. Tien jaar later werden katholieken en hervormden in subsidie gelijk gesteld. Ondertussen strooiden evenwel ook de gereformeerde kerkeraadsleden A. van der Spek en G. Roos nog wat zout in de wonde door hun problemen bij de gemeenteraad uit de doeken te doen: 'Met de aanvang van onze Godsdienstoefeningen is 't ons gebleken, dat er meermalen moeilijkheden ontstaan om precies op tijd te beginnen. De oorzaak daarvan is, dat een gedeelte der burgerij leeft bij de Amsterdamsche tijd, anderen bij den tijd aangegeven door het uurwerk der Ned. Herv. Kerk en weer anderen bij den tijd aangegeven door de R. Kath. Kerk'.

Oorlogsbeloofte

Het slaan van de uren en het klokgelui verstomden geheel toen in februari 1943 de klokken van alle Zoetermeerse kerken door de Duitse bezetter werden weggehaald. De meeste werden omgesmolten tot granaathulzen, een enkeling ontkwam aan de smeltoven. Zo ook de kleine 18de-eeuwse Angelusklok van veertig kilogram die in 1975 op De Doortochtkerk geplaatst zou worden.

De vordering van die klokken kwam in een periode dat de oorlog een nadrukkelijker stempel op Zoetermeer ging drukken. Het leven in de eerste oorlogsjaren was ondanks het gevoel van onvrijheid z'n gewone ganginge gegaan maar dat veranderde langzaam. In 1942 werden de scholen gevorderd om een toevloed aan Duitse soldaten te herbergen. Aan de kust werd een verdedigingslinie aangelegd waardoor velen hun huis moesten verlaten en een deel werd in Zoetermeer gehuisvest. In 1943 werden alle in 1940 gededobiliseerde soldaten opgeroepen om als

krijgsgevangenen te worden weggevoerd; honderden jonge mannen kregen een oproep om in Duitsland te gaan werken. Het distributiesysteem van voedsel en andere levensbehoeften werd steeds uitgebreider. Hier werd nooit echte honger geleden tijdens de winter van 1944-1945 zoals in de omliggende steden maar Zoetermeer kon zich er niet van afkeren: vele honderden voedselhalers kwamen dagelijks door het dorp. Daarnaast vond een aantal mensen de dood of raakte gewond. De kerken verleenden vooral individuele hulp. Zo werden brieven en pakketten naar Zoetermeesters in Duitsland gestuurd en tachtig kinderen uit de Haagse H.Jeroenparochie opgevangen. In de Nicolaaskerk werd in december 1944 een week lang 'gebeden dat onze plaats en onze parochie door de voorbede van Maria gespaard mocht blijven voor de rampen van den oorlog en van hongersnood' onder de belofte dat na de oorlog een Mariabeeld zou worden geplaatst. In 1948 werd die belofte ingelost en drie jaar later werd nog eens een gebrandschilderd raam aangebracht bij de ingang van de kerk met een allegorische voorstelling op de oorlog.

Ontzuiling

De oorlog betekende ook het einde van de periode van het Rijke Roomse Leven. Tijdens de jaren 1940-1945 waren mensen over de verschillende zuilen heen met elkaar gaan samenwerken en zij lieten zich niet meer terugstoppen in vakjes. De ontkerkelijking nam toe, met name in de steden. In 1954 nog verboden de bisschoppen de gelovigen om lid te worden van de PvdA en socialistische vakbonden maar het protest vanuit de katholieke gemeenschap was groot. Door de opkomst van de televisie kon iedereen bovendien gemakkelijk in aanraking komen met ideeën van buiten de eigen kring. De scheiding van kerk en staat werd zo krachtig doorgevoerd dat de overheid de kerk ging beschouwen als maatschappelijk randverschijnsel en direct overleg en samenwerking met religies niet meer vanzelfsprekend achtte. Dit tot verwondering van allochtone groepen die dat in hun land van herkomst niet gewend waren. De verwereldlijking, secularisatie genoemd, riep en roept ook weerstanden op en

leidde tot de groei van fundamentalistische groepen in de christelijke kerken.

In dorpen als Zoetermeer ging de verzuiling na 1945 nog even door. Een katholieke padvinderij werd opgericht, de Nicolaasgroep, een RK EHBO-groep, de Marthaclub voor het schoonmaken van de kerk en ook verscheen een plaatselijk Wit-Gele Kruis, al bestonden hier al veel bezwaren tegen. Pastoor J. Voorham klaagde dat de predicatiën bij het jaarlijkse veertigungebed 's ochtends en 's avonds wel goed waren bezocht maar 'de resultaten hebben ook niet beantwoord aan bedoelingen en de gegeven moeite'. Ook de belangstelling voor een bijeenkomst over het Christendom in de huisgezinnen 'had groter kunnen zijn'.

Feesten werden nog met grote luister gevierd. De Nicolaasparochie kende verschillende meisjes die het klooster waren ingegaan zoals zuster Chiara (Riet) Kneppers, Longina Spruit en Gertrudis Polnar en jongens die priester of priester-missionaris waren geworden, zoals Petrus ofwel Piet Boonekamp, Godfried Vollebregt, de broers Jan en Alphons van Well, Adrianus Spruit, Henk van Zoelen en Cornelis van der Stam, beter gezegd pater Ambrosius. 'Parochiezoon' Jacobus Spruit, missionaris van de orde Mill Hill, werd 1957 plechtig ingehaald en vanaf Nutricia in caleche met ruiters te paard, muziek en allerlei jeugdorganisaties naar de kerk gebracht. De pastoor zelf vierde zijn eigen veertigjarig priesterfeest door een defilé op het schoolplein af te nemen.

Door de groei van het dorp werd ook het getal parochianen hoger, in 1958 werden 2805 stuks geteld, twee jaar later al 3200. De kerk zat zo vol op zondag dat het aantal H.Missen op zondag tot vier werd uitgebreid.

Neon en nieuwe kerken

De jaren 1960 zaten vol veranderingen. Pastoor P. van Steijn verving in 1961 het gammele kruis op de toren door het exemplaar dat op de hervormde Oude Kerk had gestaan en schreef in het kerkblad Sursum Corda: 'Moge dit een symbool zijn van de éénheid der kerken'. Hij liet wel het per ongeluk aangebrachte rode neonlicht vervangen door het meer kerkelijke groen. Tegelijkertijd werd ook in Rome het Tweede Vaticaans Concilie gehou-

den waarin werd gepleit de eucharistievieringen intenser te laten beleven door de gelovigen, ofwel de H.Mis in de landstaal en de priester met zijn gezicht naar de mensen gekeerd. In de Nicolaaskerk kwamen deze gedachten precies op het juiste moment omdat het houtwerk van preekstoel en altaar ernstig aan vernieuwing toe waren. De groot-scheepse verbouwing schokte echter de parochianen: veel beelden verdwenen letterlijk in de Grote Dobbe, de kluis van het tabernakel kwam in het kantoor van een aannemer terecht, schilderijen werden van de muren gehaald of ondergeverfd. Pas in 1991 werd het priesterkoor met aangepast schilderwerk weer één met de rest van de kerk.

Ook de positie van de pastoor veranderde. De parochianen werden steeds mondiger en actiever bij het beleid betrokken, ook al bleef de pastoor kerkrechtelijk wel de uiteindelijke verantwoordelijke. In 1967 werd de parochieraad geïnstalleerd die ging adviseren op pastoraal gebied; het kerkbestuur bleef zich bezighouden met de zakelijke kant van het kerkelijk bedrijf. De priesters formeerden zich tot pastoresteam.

Zoetermeer werd aangewezen tot groeikern. Eind jaren 1960 werd nog gedacht dat in elke wijk een kerk zou moeten verrijzen, zo mogelijk in samenwerking met de andere kerkgenootschappen. De ontkerkelijking bleek echter zo snel te gaan dat deze plannen snel in de ijskast verdwenen. In 1974 verrees De Doortocht in het weiland van De Leyens, rond 1990 werden de Tabor, Genesareth en De Wijngaard gebouwd. In de laatste ging ook de Gereformeerde Kerk diensten houden.

De parochie groeide tot 30.000 parochianen, en hield dat aantal op papier in het laatste decennium van de 20ste eeuw. Het aantal kerkgangers per weekend daalde heel langzaam tot ruim 1800 in 2000. De geloofsbeleving werd steeds individueler, al blijft samenkomen voor velen belangrijk. De parochie telt niet voor niets een duizendtal vrijwilligers waarvan de helft in negentien koren. In de nieuwe wijk Oosterheem zal geen nieuwe kerk worden gebouwd; daar kunnen zich in de 21ste eeuw nieuwe vormen van gemeenschap ontwikkelen. In tegenstelling tot de activiteiten in de schuurkerk gedurende de 17de en 18de eeuw zal dat in alle openheid mogen plaats vinden.

Verantwoording

Bronnen

Parochiearchief H.Nicolaas Zoetermeer
Registrum Memoriale, aangelegd 1873
Aantekenboekje over de geschiedenis van de parochie door pastoor Petrus van der Hagen, deels in het Registrum Memoriale verwerkt
Memorabilia; drie ordners met stukken uit de 18de-20ste eeuw, waaronder zaken met betrekking tot de zusters van Oudenbosch 1856-1964, St.Nicolaaszorg, correspondentie met het bisdom Haarlem
Gedicht door J. Groenewegen 1843

Gemeentearchief Leidschendam
Doo- en trouwboek Stompwijk vanaf 1658

Gemeentearchief Zoetermeer, Archief
Hervormde gemeente Zoetermeer
inv.nr. 3: notulen kerkeraad 1-7-1685
inv.nr. 4: middelen tot stuiting van het pausdom, voorin het notulenboek

Gemeentearchief Zoetermeer, Notariele archieven
inv.nr. 10, akten van 7-4, 9-5 en 5-7-1695
inv.nr. 11, akte 341 van 14-10-1698
inv.nr. 44, akte 314 van 4-2-1699
inv.nr. 45, akte van 14-2-1700
inv.nr. 46, akte 557 van 20-5-1708
inv.nr. 93, akten van 19/20-1-1819, 19-2-1819, 6-3-1819, 22-6-1819

Gemeentearchief Zoetermeer, Archief
Plaatselijk Bestuur Zoetermeer
inv.nr. 396, brief 12-3-1797
inv.nr. RA 58 f. 136v, akte van 14-4-1758
inv.nr. RA 122, boelhuis 18-4-1809

Gemeentearchief Zoetermeer, Archief
Plaatselijk Bestuur Zegwaard
inv.nr. 975, brief 7-10-1812

Gemeentearchief Zoetermeer, Archief
Gemeentebestuur Zoetermeer 1813-1939
inv.nr. 37, uitgaande brieven 4/9-12-1817
inv.nr. 636, Sint Nicolaaszorg
inv.nr. 747, taxatie RK scholen
inv.nr. 987, dossier kerkelijke zaken 19de eeuw
inv.nr. 988 torens

Gemeentearchief Zoetermeer, Archief
Kadaster
Artikelen betreffende de (niet-parochiële) instelling voor liefdadigheid St. Nicolaaszorg en de RK- Gemeente van Zoetermeer en Zegwaard

Haags Gemeentearchief, Notariele archieven
inv.nr. 3127 blz. 205, akte van 6-4-1758

Haags Gemeentearchief, Rechterlijke archieven
inv.nr. f. 481v, transportakte van 20-9-1752

Algemeen Rijksarchief, Archief Financie van Holland
inv.nrs. 497 en 534, kohier en gaarboek verponding, 1731, 1733, sub Zoetermeer

Algemeen Rijksarchief, archief
Gecommitteerde Raden
inv.nrs. 3165, 3167 en 3239, resoluties 8-3-1768, 9-8-1768 en 7-6-1786
inv.nr. 3689, bijlagen bij resoluties (tekening kerkloods 1768)

Literatuur

- Abels**, P.H.A.M. en A.Ph.F. Wouters, Nieuw en ongezien: kerk en samenleving in de classis Delft en Delfland 1572-1621, Delft 1994
- Baart**, J., W. Krook e.a. (eds.), Opgravingen in Amsterdam, 20 jaar stadskernonderzoek, Amsterdam 1977
- Bakker**, R. en L. van Ollefen, De Nederlandsche stad- en dorpbeschrijver, dl. VII Rhijnland, Amsterdam 1799
- Bartels**, M. (ed.), Steden in scherven; vondsten uit beerputten in Deventer, Dordrecht, Nijmegen en Tiel 1250-1900, Amersfoort 1999
- Bitter**, P., Geworteld in de bodem: archeologisch en historisch onderzoek van een pottenbakkerij bij de Wortelsteeg in Alkmaar. Publicaties over de Alkmaarse Monumentenzorg en Archeologie I, Alkmaar z.j.
- Brand**, J., C. de Muijnck en B. van der Sande (eds.), Het drinkglas, Leerdam en Zwolle 1997
- Clevis**, H. en J. Kottman, Weggegooid en teruggevonden: aardewerk en glas uit Deventer vondstcomplexen 1375-1750, Kampen 1989
- Clevis**, H. en M. Smit (eds.), Verscholen in vuil; archeologische vondsten uit Kampen 1375-1925, Kampen 1990
- Coninck**, P. de, P. Dirkse en M. Derks, Rooms in alles. Het rijke roomse leven 1900-1950, Zwolle en Utrecht 1996
- Dessing**, C.S. De toestand der katholieken te Stompwijk en omgeving in de 2e helft der 17e eeuw, in: Nederlandsch Archief voor kerkgeschiedenis XVIII
- Domburg**, P.J.M. van e.a. (eds.), Over de Reguliersdam, Zoetermeer 1993
- Duinisveld**, A.N., Stompwijk, in: Haarlemsche Bijdragen 57 m.n. blz. 152 e.v., Haarlem 1940
- Duinisveld**, A.N., Zoetermeer, in: Haarlemsche Bijdragen 55 blz. 68-132, Haarlem 1938 (en het manuscript daarvan)
- Dumas**, Ch. (red.), Waar Hagenaars kerken, Den Haag 1983
- Eck**, X. van, Kunst, twist en devotie; Goudse katholieke schuilkerken 1572-1795, Delft 1994, m.n. blz. 81 en 213
- Fruin**, R. (ed.) Enquete ende informatie upt stuck van der reductie ende reformatie van den schiltaelen (...) MCCCCXCIII, Leiden 1876
- Fruin**, R. (ed.) Informacie up den staet, faculteyt ende gelegentheyte van de steden ende dorpen (...) MDXIV, Leiden 1866
- Gaimster**, D. (ed.), German Stoneware 1200-1900, archeology and cultural history, Cambridge and London 1997
- Grootveld**, R. en B. Koopmans, De Oude Kerk te Zoetermeer, Zoetermeer 1987
- Hall**, J., Hall's geillustreerde encyclopedie van symbolen in oosterse en westerse kunst, Leiden 1996
- Hall**, J., Hall's iconografisch handboek; onderwerpen, symbolen en motieven in de beeldende kunst, Leiden 1996
- Harmonium** en Heilig Hart. Educatieve Dienst Rijksmuseum Het Catharijneconvent deel 11. Utrecht 1989.
- Henkes**, H.E., Glas zonder glans / Glass without gloss: vijf eeuwen gebruiksglas uit de bodem van de Lage Landen. Rotterdam papers 9, Rotterdam 1994
- Herpel**, J.C., Het oude raadhuis van 's-Gravenhage, Den Haag 1975, 1979
- Heussen**, H. van, Oudheden en gestichten van Rhyndland (...) blz. 372 e.v., Leiden 1719
- Hoefnagel**, P.G. Zoetermeer een Hollands tweelingdorp, Zaltbommel 1980
- Holtkamp**, C.P.M., Register op de parochieen (...) dl 4: Rijnlandia, Haarlem 1932
- Jong**, E. de en Th. van Tijn (red.), 58 miljoen Nederlanders en hun kerken, Utrecht / Antwerpen 1979
- Kosler**, R., Flasche, bottle und bouteille; Faszination eines Hohlglases, Ismaning 1998
- Laarhoven**, J. van, De beeldtaal van de christelijke kunst; geschiedenis van de iconografie, Nijmegen 1997
- Lenting**, J.J., H. van Gangelen en H. van Westing (eds.), Schans op de grens, Bourtanger bodemvondsten 1580-1850, Sellingeren 1993
- Lommel**, A. van, Soetermeer 1721 en 1756-57, in: Haarlemsche Bijdragen 23, Haarlem 1898

- Loos**, J.C. van der, Het dagboek van Ten Hulscher, in: Haarlemsche Bijdragen 54, Haarlem 1937
- Lunsingh** Scheurleer, D.F., Delfts Blauw, Bussum 1975
- Nijs**, G. en H. Manschot-Tijdink (eds.), Harreveld doorgrond. Historisch-archeologisch onderzoek naar 'eene oude haevesaete', Doetinchem 1994
- Nispen** tot Pannerden, A.J.M. van, Abraham alias Amandus van Nispen, [Den Haag] 1972
- Nispen** tot Pannerden, A.J.M. van, Abraham alias Amandus van Nispen (correspondentie van AvN met de apostolisch-vicaris Van Neercassel, [Den Haag] 1973
- Oosterhout**, H.A.H. en A.C.J. Vermeulen, De Nicolaaskerk 1916-1991, 75 jaar centrum van een Zoetermeerse geloofsgemeenschap, Zoetermeer 1991
- Plas**, M. van der en J. Roes, De kerk gaat uit, familiealbum van een halve eeuw katholiek leven in Nederland, Bilthoven 1973
- Podhradsky**, G., Beknopt liturgisch woordenboek, Roermond en Maaseik 1965
- Rijksmuseum** Het Catharijneconvent, Tekst en uitleg, Utrecht 1982
- Rijt**, H. van., 100 jaar katholiek onderwijs in Zoetermeer 1891-1991; 25 jaar Stichting Katholiek Onderwijs Zoetermeer 1966-1991, (Zoetermeer 1991)
- Rogier**, L.J., Katholieke herleving, geschiedenis van katholiek Nederland sinds 1853, Den Haag 1956
- Ruempol**, A.P.E. e.a. (eds.), Pre-industriële gebruiksvoorwerpen / pre-industrial utensils, Museum Boymans-van Beuningen Rotterdam, Rotterdam 1991
- Schaik**, A.H.M. van, R. Auwerda en P. Dirkse (eds), Katholiek Nederland en de paus: 1580-1985. Tentoonstellingscatalogus Rijksmuseum Het Catharijneconvent, Utrecht 1985
- Soetens**, J., In glas verpakt: kunst, kitsch en koopmanschap, Amsterdam 1999
- Spek**, J. van der., 125 jaar protestants-christelijk onderwijs in Zoetermeer 1861-1986, (Zoetermeer 1986)
- Stokroos**, M., Bouwglas in Nederland: het gebruik van glas in de bouwnijverheid tot 1940, Amsterdam 1994
- Thijssen**, J. (ed.) Tot de bodem uitgezocht: glas en keramiek uit een beerput van de 'Hof van Batenburg' te Nijmegen 1375-1850, Nijmegen 1991
- Tuinstra**, B.F. Van meer en moer, de ontstaansgeschiedenis van Zoetermeer, dl III, in: 't Seghen Waert, verenigingsblad van het Historisch Genootschap Oud Soetermeer, jg 20 nr 1, 2001
- Veldhuizen**, J.W., Zoetermeer zoals het was, Zoetermeer 1996
- Verhaar**, J.P., De kerkschildering te Zoetermeer door Frans Loots, in: Leidsche Courant, circa januari 1923 (vijf artikelen)
- Vermeulen**, T., Dorp in oorlog, Zoetermeer 1940-1945, Zoetermeer 2000.

De grondstot waar dit zuivel;
Zyn weder uit ontstond,
Bestaat uit gras en planten;
Van een gewyden grond;
Van een onschatbaar plekje;
waar eenmaal 't godlyk lam,
veroord werd door den Christen;
die hier ter kerke kwam
een grond die dier gemeente;
zoo menigmaal betrad,
en daar met vol vertrouwen;
den eeuwigen aanbad.
ook gy verwaarde herder,
ook gy heb op dien grond,
welker gods woord verkondigd,
toen hier de kerk nog stond.
thans is dit dierbaar plekje;
hertchappen in een wei,
en door byzonder toeval,
voor korten tyd aan my.
dit zyn de eestelingen;
die ik ervan geniet,
die ik, verwaarde herder,
u tot gebruik aanbiedt

uw eest. gehoorsame Dienaar

Loetiermeester
Den July 1843

J. Groenewegen

Publicatielijst

Eerder verschenen bij het Historisch Genootschap Oud Soetermeer onder meer de volgende publicaties:

- Gebundeld Verleden (1989): Jubileumboek van het Historisch Genootschap met artikelen over vroeg-20e-eeuwse geschiedenis (€ 4,54)
- Over de oorlog gesproken: Zoetermeer 1940-1945 (1990): Interview fragmenten over de tweede wereldoorlog (€ 4,54)
- Het Huis te Palenstein in Zegwaard (1993): Historische en archeologische informatie over een kasteel in de Dorpsstraat en zijn bewoners (€ 6,81)
- Historische straten in Zoetermeer: Stationsstraat (1995)*: Monumenten en beeldbepalende gebouwen in één van Zoetermeers oudste straten (€ 2,27)
- Samen onder één dak (1995): Geschiedenis van de Adventkerksgemeente en de Remonstrantse kerk (€ 4,54)
- Over de Reguliersdam (1997): Historische en archeologische informatie over de Zoetermeerse overtoom in Rokkeveen (€ 9,08)
- De geur van krijt (1997)*: Onderwijsgeschiedenis en scholen in Zoetermeer (€ 1,13)
- Zeventien Zoetermeerse kerken (1998)*: Alle kerkgebouwen in Zoetermeer (€ 3,40)
- Monumentaal groen in Zoetermeer (1999)*: Parken en andere groengebieden in Zoetermeer (€ 1,13)
- Een Juweel van een Heilige (1999): Historische en archeologische informatie over Dorpsstraat 77 (€ 3,40)
- Dorp in oorlog: Zoetermeer 1940-1945 (2000)*: De tweede wereldoorlog in Zoetermeer uitgebreid belicht (€ 22,21)
- Vijf meter onder N.A.P.; Water in Zoetermeer (2000)*: Polder- en vervingingsgeschiedenis, waterbeheer (€ 3,40)
- Op de hoek van de Wallen (2001)*: Bouw- en bewoningsgeschiedenis van Dorpsstraat 46 (€ 4,54)
- De geschiedenis op straat, een ontdekkingstocht langs de Zoetermeerse cultuurhistorie (2001): beschrijving van de 286 belangrijkste cultuurhistorische elementen in Zoetermeer, met vijf wandel- en fietsroutes (met kaart) (€ 12,48)
- De geschiedenis op straat, CD-ROM met beschrijving van de 286 belangrijkste cultuurhistorische elementen in Zoetermeer. Met veel kleurenafbeldingen en uitgebreide zoekmogelijkheden (€ 6,81).

55

De met een * gemerkte publicaties zijn samen met de Gemeente Zoetermeer uitgegeven.

De publicaties zijn te koop in geselecteerde Zoetermeerse boekhandels en bij het Historisch Genootschap Oud Soetermeer.

't Oude Huis
Dorpsstraat 7
2712 AB Zoetermeer
tel. 079 319 06 83
e-mail: info@oudsoetermeer.nl
www.oudsoetermeer.nl

